

HERZ PUMPFIX

Scheda Tecnica 1 45XX XX – Edizione 0422

Sommaro

Gruppi di rilancio	4
• Descrizione del gruppo di rilancio Herz Pumpfix	4
• Assemblaggio	4
• Dimensioni per l'installazione delle piastre di montaggio	4
• Manutenzione	4
• Istruzioni per lo smaltimento	5
• Dati di funzionamento	5
• Codice Guscio Isolante (ricambio).....	5
Direkt DN 20, DN 25, DN 32, DN 40, DN 50	6
• Dimensioni	6
• Componenti del gruppo di rilancio Herz Pumpfix Direkt	7
• Materiali.....	7
• Dati di funzionamento	7
• Aree di utilizzo.....	7
Mix DN 20, DN 25, DN 32, DN 40, DN 50	8
• Dimensioni	8
• Componenti del gruppo di rilancio Herz Pumpfix Mix	9
• Materiali.....	10
• Dati di funzionamento	10
• Aree di utilizzo.....	10
• Curva caratteristica della valvola a 3 vie per DN 20 e DN 32, DN 40, DN 50	11
• Utilizzo per Pumpfix Mix DN 25	11
• Principio di funzionamento della valvola a 3 vie DN 25	11
• Posizioni del bypass nella valvola a 3 vie DN 25	12
• Curva caratteristica della valvola a 3 vie DN 25 (con bypass chiuso).....	12
1 7712 63	13
• Servomotore a 3 punti (1 7712 63)	13
• Dati tecnici	13
• Schema di collegamento.....	14
• Istruzioni di montaggio	14
HERZ Valvola di bypass differenziale per Pumpfix.....	15
• Dimensioni	15
• Materiali.....	15
• Dati di funzionamento	15
• Utilizzo	16
• Curve caratteristiche della valvola di bypass differenziale	16
HERZ PUMPFIX a Punto Fisso.....	17
• Dimensioni	17
• Componenti del gruppo di rilancio Herz Pumpfix a Punto Fisso	17
• Materiali.....	18
• Dati di funzionamento	18
• Campo di lavoro consigliato.....	18
Circolatori Wilo PARA usati per i gruppi di rilancio DN20/25/32	19
• Caratteristica dei circolatori Wilo PARA.....	19
• Dimensioni circolatori	19
• Dati circolatori.....	19
Circolatori IMP NMT MINI usati per i gruppi di rilancio DN20/25/32.....	20
• Caratteristica dei circolatori IMP NMT MINI.....	20
• Dimensioni circolatori	20

• Dati circolatori.....	20
Circolatori Wilo Stratos MAXO usati per i gruppi di rilancio DN40.....	21
• Caratteristica del circolatore Wilo Stratos MAXO 40/0,5 – 8 PN6/10	21
• Dimensioni circolatori	21
• Dati circolatori.....	21
Circolatori Wilo Stratos MAXO usati per i gruppi di rilancio DN50.....	22
• Caratteristica del circolatore Wilo Stratos MAXO 50/0,5 – 9 PN6/10	22
• Dimensioni circolatori	22
• Dati circolatori.....	22
Accessori per i gruppi di rilancio	23
HERZ PUMPFIX SOLAR	24
• Dimensioni	24
• Componenti del gruppo di rilancio Herz Pumpfix Solar	24
• Materiali.....	25
• Dati di funzionamento	25
• Utilizzo	25
• Funzione dei componenti	25
• Flowmeter	25
HERZ PUMPFIX SOLAR SIMPLE.....	26
• Dimensioni	26
• Componenti del gruppo di rilancio Herz Pumpfix Solar Simple	26
• Materiali.....	26
• Dati di funzionamento	27
• Utilizzo	27
• Funzione dei componenti	27
• Riempimento – Svotamento	27
Circolatori Wilo Para STG usati per i gruppi di rilancio solari	28
• Caratteristica dei circolatori Wilo PARA STG 15-130/8-75.....	28
• Dimensioni circolatore	28
• Dati circolatore.....	28
Accessori per i gruppi di rilancio solari	29
• Esempio di un sistema solare con i prodotti Herz.....	29
Collettori di zona.....	30
• Descrizione del collettore di zona Herz Pumpfix	30
• Utilizzo	30
• Assemblaggio	30
• Manutenzione	30
• Istruzioni per lo smaltimento.....	30
Collettori di zona in acciaio DN 25 e DN 32	31
• Dimensioni	31
• Componenti del collettore di zona in acciaio Herz Pumpfix	32
• Materiali.....	32
• Dati di funzionamento	32
Collettori di zona in acciaio DN 50.....	33
• Dimensioni	33
• Componenti del collettore di zona in acciaio Herz Pumpfix	34
• Materiali.....	34
• Dati di funzionamento	34
• Utilizzo	34
Collettore di zona con Separatore idraulico integrato DN 25.....	35
• Descrizione del collettore di zona con separatore idraulico integrato Herz.....	35
• Utilizzo	35
• Assemblaggio	35
• Manutenzione	35
• Istruzioni per lo smaltimento.....	35

Collettore di zona con Separatore idraulico integrato DN 25.....	36
• Dimensioni	36
• Componenti del collettore di zona con separatore idraulico Herz Pumpfix	37
• Materiali.....	37
• Dati di funzionamento	37
Separatore idraulico DN 25 – DN 32	38
• Descrizione del separatore idraulico Herz	38
• Assemblaggio	38
• Utilizzo	38
• Manutenzione	38
• Istruzioni per lo smaltimento	38
• Dimensioni	39
• Componenti del separatore idraulico Herz Pumpfix	39
• Materiali.....	39
• Dati di funzionamento	39
• Dimensioni	40
• Componenti del separatore idraulico Herz Pumpfix	40
• Materiali.....	40
• Dati di funzionamento	40
Accessori per collettori di zona.....	41
Valvola a sfera EASY	42
• Dimensioni	42
• Materiali.....	42
• Dati di funzionamento	42
• Utilizzo	42
• Esempio di un sistema con componenti Herz	43

HERZ PUMPFIX

Gruppi di rilancio

Informazioni generali

☑ Descrizione del gruppo di rilancio Herz Pumpfix

Il gruppo di rilancio Herz Pumpfix è un prodotto preassemblato e testato, sotto pressione, di alta qualità che viene costruito in un processo di costante controllo qualità.

I vantaggi di un gruppo di rilancio sono:

- tutti i componenti integrati sono il risultato del nostro sviluppo,
- controllo permanente della qualità della produzione nelle nostre fabbriche,
- forniamo gruppi completi di pompe,
- facilità di installazione e manutenzione,
- pompa di circolazione con lunghezza di installazione di 130 mm, 180 mm, 220 mm e 280 mm
- distanza di collegamento tra alimentazione e ritorno: 125 mm (DN20 – DN32), 180 mm (DN40 – DN50)
- tutti i gruppi di pompaggio sono disponibili con o senza pompa di circolazione.

☑ Assemblaggio

Il gruppo pompa è montato verticalmente, con le valvole a sfera con termometro rivolto verso il fronte. Il collegamento alla caldaia o al collettore è verso il basso con filettatura esterna (maschio). La connessione all'impianto è verso l'alto con filettatura interna (femmina).

Ogni HERZ PUMPFIX ha in dotazione 2 piastre di montaggio che servono per il fissaggio a muro.

Il modo migliore per installare uno o più gruppi di rilancio Herz Pumpfix è tramite il collettore di zona, creato appositamente per collegarsi velocemente e semplicemente ai gruppi di rilancio.

I gruppi di rilancio DN25 possono essere montati anche su collettori con altre dimensioni (DN32) utilizzando delle riduzioni.

Per le dimensioni DN40 e DN50 è disponibile un collettore apposito.

☑ Dimensioni per l'installazione delle piastre di montaggio

Le piastre di installazione si fissano al muro per mezzo dei fori visibili nel disegno.

Dimensioni in mm.

DN	H	L	L1	L2	L3	L4	L5	L6
20	390	250	150	100	50	56,3	50,8	8,5
25	430	250	150	100	50	54,3	58,8	8,5
32	430	250	150	100	50	54,3	58,8	8,5
40	845	422	300	151	95	86	180	10,2
50	845	422	300	151	95	86	180	10,2

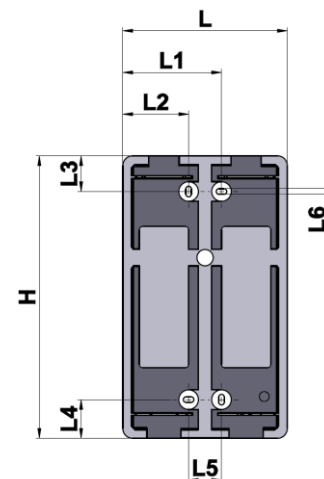

☑ Manutenzione

Secondo la EN 806-5 (punto 6. Funzionamento) le valvole a sfera devono essere sempre in posizione completamente aperta o chiusa e azionate a intervalli regolari per garantire che rimangano operative. Pertanto le valvole a sfera HERZ devono essere chiuse e aperte periodicamente (almeno due volte l'anno, ogni 6 mesi). Ciò impedisce il bloccaggio della valvola a sfera, riduce la deposizione di sedimenti e riduce la possibilità di corrosione all'interno delle valvole a sfera. La pompa di circolazione può essere isolata chiudendo le valvole a sfera e può quindi essere mantenuta senza svuotare l'impianto.

Le riparazioni sull'apparecchio devono essere eseguite solo da persone autorizzate.

Istruzioni per lo smaltimento

Lo smaltimento dei gruppi di rilancio HERZ PUMPFIX non deve mettere in pericolo la salute o l'ambiente. È necessario attenersi alle norme di legge nazionali per il corretto smaltimento dei gruppi di rilancio HERZ PUMPFIX.

Ai sensi dell'articolo 33 del regolamento REACH (CE n. 1907/2006), siamo obbligati a precisare che il piombo è un materiale elencato nella lista SVHC e che tutti i componenti in ottone fabbricati nei nostri prodotti superano lo 0,1% (p/p) piombo (CAS: 7439-92-1 / EINECS: 231-100-4). Poiché il piombo è un componente di una lega, l'effettiva esposizione non è possibile e pertanto non sono necessarie ulteriori informazioni sull'uso sicuro.

 Dati di funzionamento

Dim.	Modello	Kvs	Q (l/h)	Potenza in kW con ΔT (°K)				
				20	15	10	7,5	5
DN 20	DIREKT	7,8	1000	23	17	12	9	6
	MIX	4	1300	30	23	15	11	8
		6,3	1500	35	26	17	13	9
DN 25	DIREKT	20	1750	41	30	20	15	10
	MIX	4	1550	36	27	18	13	9
		6,3	1700	39	30	20	15	10
		10	2000	46	35	23	17	12
	PUNTO FISSO	2,6	600	14	10	7	5	3
DN 32	DIREKT	28	2200	51	38	26	19	13
	MIX	10	2100	49	37	24	18	12
		16	2300	53	40	27	20	13
DN 40	DIRECT	26,4	8700	202	152	101	76	51
	MIX	19,8	7500	174	131	87	65	44
DN 50	DIRECT	38	12500	290	218	145	109	73
	MIX	29,5	10400	242	181	121	91	60

 Codice Guscio Isolante (ricambio)

	PUMPFIX DIRECT Con/senza pompa	PUMPFIX MIX Con/senza pompa	PUMPFIX CONSTANT Con/senza pompa	PUMPFIX SOLAR Con/senza pompa	PUMPFIX SOLAR EASY Con/senza pompa
DN 20	1 4513 62				1 4513 61
DN 25	1 4513 63			-	-
DN 32	1 4513 63		-	-	-
DN 40	-	-	-	-	-
DN 50	-	-	-	-	-

HERZ PUMPFIX

Direkt DN 20, DN 25, DN 32, DN 40, DN 50

Scheda Tecnica 1 451X XX

Dimensioni

DN 20 - DN 32

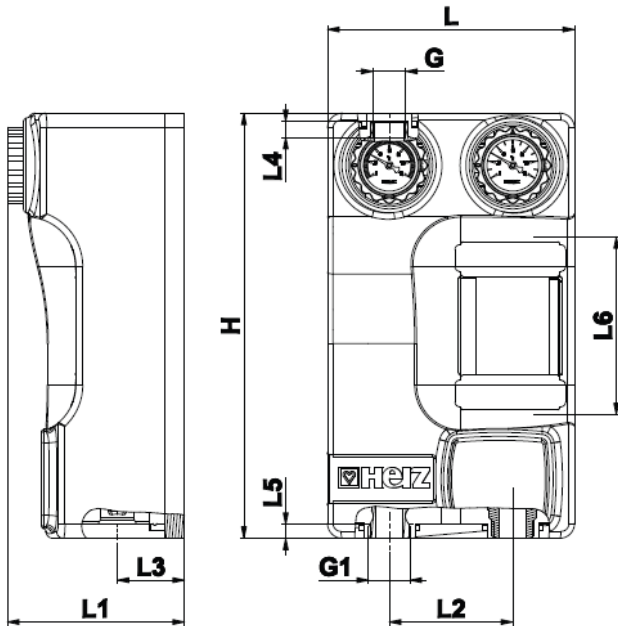

DN 40 - DN 50

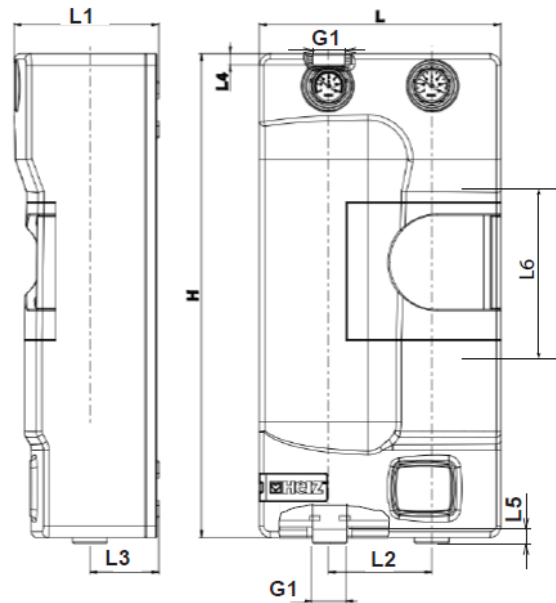

Codice	DN	Circolatore	Kvs	L [mm]	H [mm]	L1 [mm]	L2 [mm]	L3 [mm]	G* [pollici]	L4 [mm]	L5 [mm]	G1** [pollici]	L6 [mm]
1 4514 12	20	WILO PARA 15-130/6-43/SC -12	7,8	250	390	209	125	68	¾"	16	14	1"	130
1 4510 22	20	IMP NMT MINI 15/60 - 130	7,8	250	390	209	125	68	¾"	16	14	1"	130
1 4514 11	20	Senza	7,8	250	390	209	125	68	¾"	16	14	1"	130
1 4510 26	25	WILO PARA 25-180/6-43/SC -12	20	250	430	209	125	68	1"	16	12	1 ¼"	180
1 4510 29	25	IMP NMT MINI 25/60 - 180	20	250	430	209	125	68	1"	16	12	1 ¼"	180
1 4510 25	25	Senza	20	250	430	209	125	68	1"	16	12	1 ¼"	180
1 4514 22	32	WILO PARA 30-180/6-43/SC -12	28	250	430	209	125	68	1 ¼"	16	12	1 ½"	180
1 4510 98	32	IMP NMT MINI 30/60 - 180	28	250	430	209	125	68	1 ¼"	16	12	1 ½"	180
1 4514 21	32	Senza	28	250	430	209	125	68	1 ¼"	16	12	1 ½"	180
1 4510 15	40	Wilo Stratos MAXO 40/0,5-8 PN6/10	26,4	422	845	253	180	120	2"	19	25	2"	220
1 4510 05	40	Senza	26,4	422	845	253	180	120	2"	19	25	2"	220
1 4510 16	50	Wilo Stratos MAXO 50/0,5-9 PN6/10	38	422	845	253	180	120	2"	19	25	2"	280
1 4510 06	50	Senza	38	422	845	253	180	120	2"	19	25	2"	280

* Filetto femmina

** Filetto maschio

☑ **Componenti del gruppo di rilancio Herz Pumpfix Direkt**

DN 20 – DN 32

1. Valvola a sfera con termometro (blu)
2. Valvola a sfera con termometro (rosso)
3. Distanziale con valvola di non ritorno
4. Distanziale
5. Valvola a sfera
6. Circolatore*

* Vedi tabella precedente

DN 40 – DN 50

1. Valvola a sfera con termometro (blu)
2. Valvola a sfera con termometro (rosso)
3. Distanziale lungo
4. Collegamento con dado libero
5. Valvola a sfera
6. Circolatore*
- * Vedi tabella precedente
7. Valvola di non ritorno
8. Distanziale corto
9. Staffa di montaggio

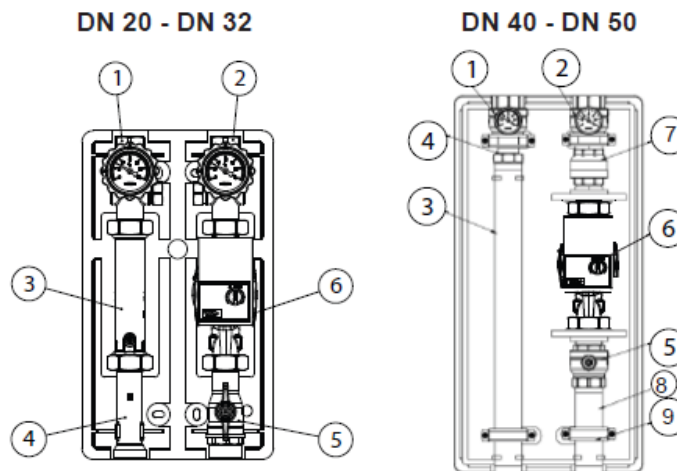

☑ **Materiali**

Valvola a sfera con termometro

Sfera

Maniglia della valvola a sfera con termometro

Distanziale con valvola di non ritorno

Filetto valvola a sfera con termometro

Filetto valvola a sfera intercettazione

Vitone

Guarnizioni vitone

Guarnizione sfera

Guarnizioni

Guscio isolante

Ottone forgiato EN 12165

ottone forgiato secondo EN 12165, nichelata

plastica, PA66 GF30

ottone

femmina, ISO 7-1

maschio, ISO 228-1

ottone lavorato, EN12164

NBR/EPDM

PTFE

EPDM

EPP

☑ **Dati di funzionamento**

Pressione nominale

6 bar con circolatore; 10 bar senza circolatore

Temperatura massima di funzionamento

110 °C

Temperatura massima per breve periodo

120 °C <15 sec

Temperatura minima di funzionamento

0 °C (acqua 0,5 °C)

Pressione di apertura per valvola di non ritorno

200 mm W

Rapporto glicole propilene

25-50 %

Fluido:

Acqua di riscaldamento secondo ÖNORM H5195 o VDI-Standard 2035. È consentito l'uso di etilene o glicole propilenico in un rapporto di miscelazione del 25-50%. Le guarnizioni in EPDM possono essere influenzate da lubrificanti di oli minerali e quindi portare a malfunzionamenti delle guarnizioni in EPDM. Si prega di fare riferimento alla documentazione del produttore quando si utilizza glicole etilenico e prodotti a base di glicole propilenico per la protezione dal gelo e dalla corrosione.

☑ **Aree di utilizzo**

Il gruppo di rilancio HERZ-PUMPFIX viene utilizzato negli impianti di riscaldamento e acqua refrigerata in ambienti domestici. È possibile l'installazione di pompe di circolazione di diversi produttori e tipi.

Il gruppo di rilancio HERZ PUMPFIX DIRECT può essere utilizzato:

- per il riempimento dei serbatoi dell'acqua calda,
- per impianti di riscaldamento a temperatura modulante.

Il gruppo di rilancio DN20/25/32 HERZ-PUMPFIX può essere ampliato con una valvola di sovrappressione (1 4514 99).

HERZ PUMPFIX

Mix DN 20, DN 25, DN 32, DN 40, DN 50

Scheda Tecnica 1 451X XX

Dimensioni

DN 20 - DN 32

DN 40 - DN 50

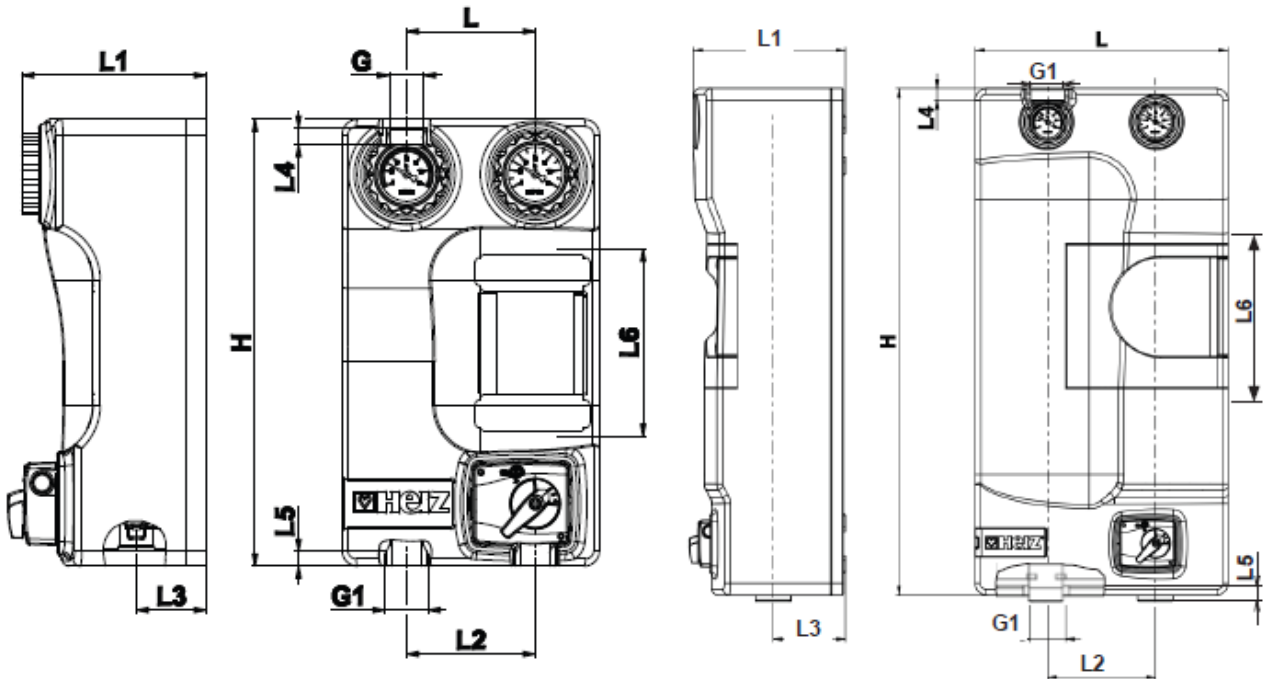

Codice	D N	Circolatore	Kvs	BP	L [mm]	H [mm]	L1 [mm]	L2 [mm]	L3 [mm]	G* [pollici]	L4 [mm]	L5 [mm]	G1** [pollici]	L6 [mm]
1 4514 16	20	WILO PARA 15-130/6-43/SC -12	4	NO	250	390	209	125	68	¾"	16	14	1"	130
1 4514 17	20	WILO PARA 15-130/6-43/SC -12	6,3	NO	250	390	209	125	68	¾"	16	14	1"	130
1 4510 96	20	IMP NMT MINI 15/60 - 130	4	NO	250	390	209	125	68	¾"	16	14	1"	130
1 4510 97	20	IMP NMT MINI 15/60 - 130	6,3	NO	250	390	209	125	68	¾"	16	14	1"	130
1 4514 14	20	Senza	4	NO	250	390	209	125	68	¾"	16	14	1"	130
1 4514 15	20	Senza	6,3	NO	250	390	209	125	68	¾"	16	14	1"	130

BP = Bypass sulla valvola miscelatrice

* Filetto femmina

** Filetto maschio

Codice	D N	Circolatore	Kvs	BP	L [mm]	H [mm]	L1 [mm]	L2 [mm]	L3 [mm]	G* [pollici]	L4 [mm]	L5 [mm]	G1** [pollici]	L6 [mm]
1 4511 47	25	WILO PARA 25-180/6-43/SC-12	4	SI	250	430	209	125	68	1"	16	12	1 ¼"	180
1 4511 48	25	WILO PARA 25-180/6-43/SC-12	6,3	SI	250	430	209	125	68	1"	16	12	1 ¼"	180
1 4511 49	25	WILO PARA 25-180/6-43/SC-12	10	SI	250	430	209	125	68	1"	16	12	1 ¼"	180
1 4511 24	25	IMP NMT MINI 25/60 - 180	4	SI	250	430	209	125	68	1"	16	12	1 ¼"	180
1 4511 25	25	IMP NMT MINI 25/60 - 180	6,3	SI	250	430	209	125	68	1"	16	12	1 ¼"	180
1 4511 26	25	IMP NMT MINI 25/60 - 180	10	SI	250	430	209	125	68	1"	16	12	1 ¼"	180
1 4511 44	25	Senza	4	SI	250	430	209	125	68	1"	16	12	1 ¼"	180
1 4511 45	25	Senza	6,3	SI	250	430	209	125	68	1"	16	12	1 ¼"	180
1 4511 46	25	Senza	10	SI	250	430	209	125	68	1"	16	12	1 ¼"	180
1 4514 26	32	WILO PARA 30-180/6-43/SC-12	10	NO	250	430	209	125	68	1 ¼"	16	12	1 ½"	180
1 4514 27	32	WILO PARA 30-180/6-43/SC-12	16	NO	250	430	209	125	68	1 ¼"	16	12	1 ½"	180
1 4510 99	32	IMP NMT MINI 30/60 - 180	10	NO	250	430	209	125	68	1 ¼"	16	12	1 ½"	180
1 4511 00	32	IMP NMT MINI 30/60 - 180	10	NO	250	430	209	125	68	1 ¼"	16	12	1 ½"	180
1 4514 24	32	Senza	10	NO	250	430	209	125	68	1 ¼"	16	12	1 ½"	180
1 4514 25	32	Senza	16	NO	250	430	209	125	68	1 ¼"	16	12	1 ½"	180
1 4511 71	40	Wilo Stratos MAXO 40/0,5-8 PN6/10	19,8	NO	422	845	253	180	120	2"	19	25	2"	220
1 4511 78	40	Senza	19,8	NO	422	845	253	180	120	2"	19	25	2"	220
1 4511 72	50	Wilo Stratos MAXO 50/0,5-9 PN6/10	29,5	NO	422	845	253	180	120	2"	19	25	2"	280
1 4511 79	50	Senza	29,5	NO	422	845	253	180	120	2"	19	25	2"	280

BP = Bypass sulla valvola miscelatrice

* Filetto femmina

** Filetto maschio

 Componenti del gruppo di rilancio Herz Pumpfix Mix
DN 20 – DN 32

1. Valvola a sfera con termometro (blu)
2. Valvola a sfera con termometro (rosso)
3. Distanziale con valvola di non ritorno
4. Raccordo a Tee
5. Valvola a 3 vie con attuatore (1 2137 2x)
6. Circolatore*

* Vedi tabella precedente

DN 40 – DN 50

1. Valvola a sfera con termometro (blu)
2. Valvola a sfera con termometro (rosso)
3. Collegamento con dado libero
4. Raccordo a Tee
5. Valvola a sfera
6. Circolatore*
7. Valvola di non ritorno
8. Staffa di montaggio
9. Valvola a 3 vie con attuatore (1 7712 63)

DN 20 - DN 32

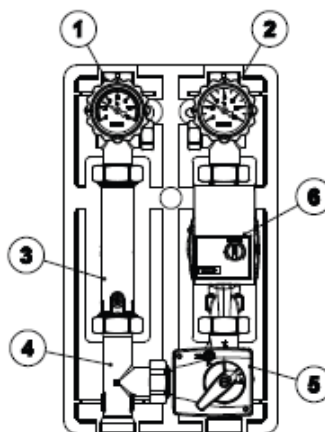

DN 40 - DN 50

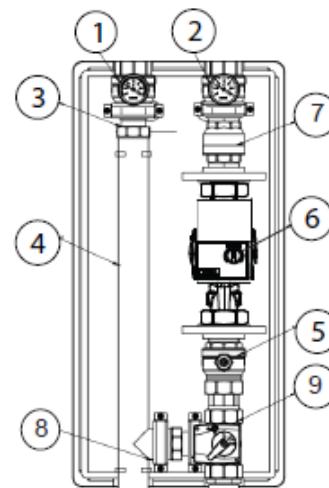

Materiali

Valvola a sfera con termometro	Ottone forgiato EN 12165
Sfera	ottone forgiato secondo EN 12165, nichelata
Maniglia della valvola a sfera con termometro	plastica, PA66 GF30
Distanziale con valvola di non ritorno	ottone
Filetto valvola a sfera con termometro	femmina, ISO 7-1
Filetto valvola a sfera intercettazione	maschio, ISO 228-1
Vitone	ottone lavorato, EN12164
Guarnizioni vitone	NBR/EPDM
Guarnizione sfera	PTFE
Guarnizioni	EPDM
Guscio isolante	EPP

Dati di funzionamento

Pressione nominale	6 bar con circolatore; 10 bar senza circolatore
Temperatura massima di funzionamento	110 °C
Temperatura massima per breve periodo	120 °C <15 sec
Temperatura minima di funzionamento	0 °C (acqua 0,5 °C)
Pressione di apertura per valvola di non ritorno	200 mm W
Rapporto glicole propilene	25-50 %

Fluido:

Acqua di riscaldamento secondo ÖNORM H5195 o VDI-Standard 2035. È consentito l'uso di etilene o glicole propilenico in un rapporto di miscelazione del 25-50%. Le guarnizioni in EPDM possono essere influenzate da lubrificanti di oli minerali e quindi portare a malfunzionamenti delle guarnizioni in EPDM. Si prega di fare riferimento alla documentazione del produttore quando si utilizza glicole etilenico e prodotti a base di glicole propilenico per la protezione dal gelo e dalla corrosione.

Aree di utilizzo

Il gruppo di rilancio HERZ-PUMPFIX MIX viene utilizzato negli impianti di riscaldamento e acqua refrigerata in ambienti domestici. È possibile l'installazione di pompe di circolazione di diversi produttori e tipi. La valvola a 3 vie integrata può essere utilizzata per la miscelazione in combinazione con l'attuatore.

Il gruppo di rilancio DN20/25/32 HERZ-PUMPFIX può essere ampliato con una valvola di sovrappressione (1 4514 99).

☑ Curva caratteristica della valvola a 3 vie per DN 20 e DN 32, DN 40, DN 50

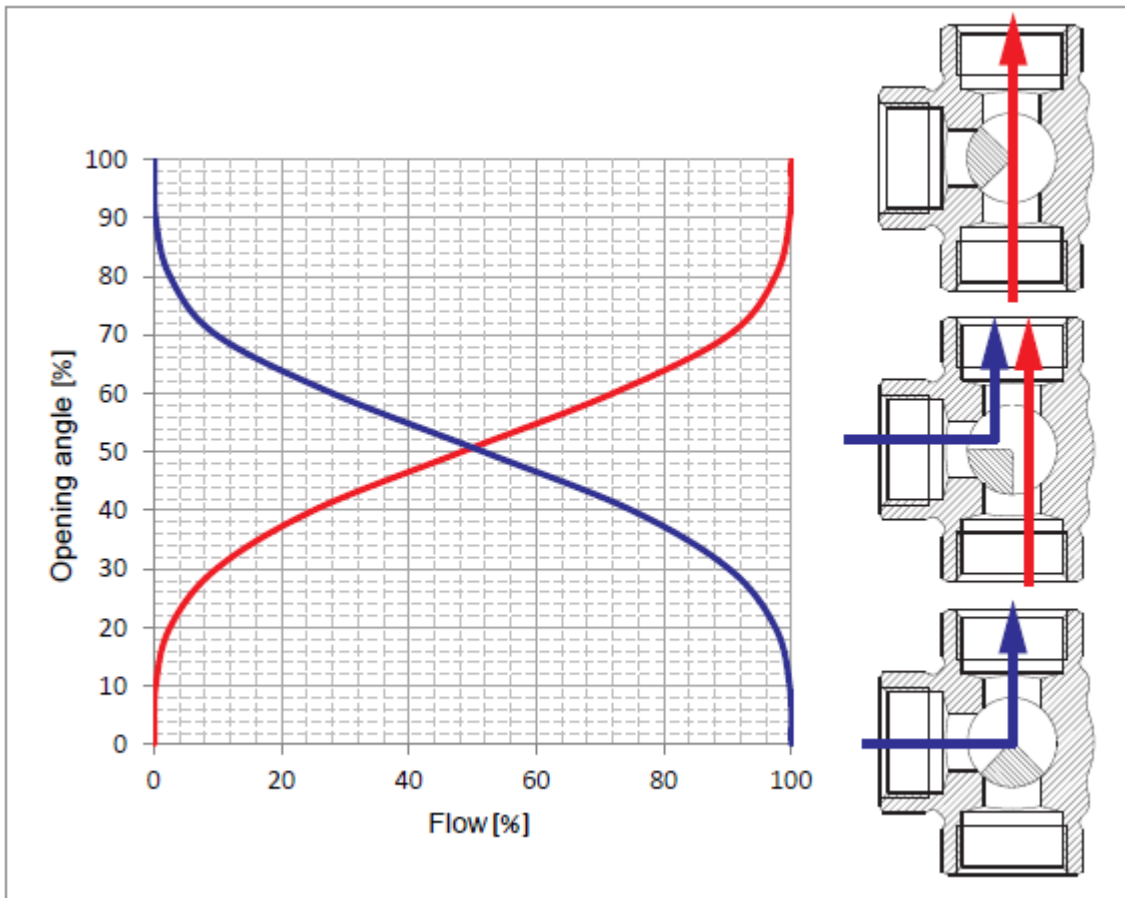

☑ Utilizzo per Pumpfix Mix DN 25

Il gruppo di rilancio Herz Pumpfix Mix viene usato in impianti di riscaldamento e raffreddamento. Il circolatore può essere scelto a piacere tra diversi produttori.

Esso può essere usato per suddividere in zone l'impianto e avere un controllo migliore delle stesse.

La valvola a 3 vie integrata può essere utilizzata per la miscelazione in combinazione con il servomotore nel quale è possibile regolare una curva caratteristica equipercentuale, lineare o quadratica. La valvola a 3 vie ha un bypass integrato che può essere regolato in relazione al flusso attraverso la valvola di miscelazione. Il bypass può garantire un flusso costante (fino al 50% del flusso della valvola) del liquido dal circuito di ritorno. La funzione principale del bypass integrato è di mantenere la temperatura nel sistema non troppo alta. La valvola con bypass integrato consente il flusso fisso dal ritorno e quindi diminuisce la temperatura. Ciò impedisce possibili danni nel sistema.

Ogni gruppo di rilancio Herz Pumpfix può essere equipaggiato con una valvola di bypass differenziale (vedere pagina 15)

☑ Principio di funzionamento della valvola a 3 vie DN 25

Una parte del fluido di ritorno viene aspirata dal circolatore tramite il bypass durante il normale funzionamento, ad esempio quando la valvola miscelatrice è chiusa sulla via centrale. Questo flusso (freccia blu più piccola) mostra il 50% della capacità di miscelazione con la mandata (freccia rossa). In questo modo è possibile ottenere un'alta portata con una bassa temperatura.

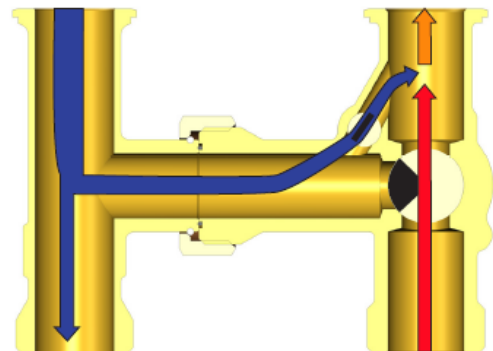

Posizioni del bypass nella valvola a 3 vie DN 25

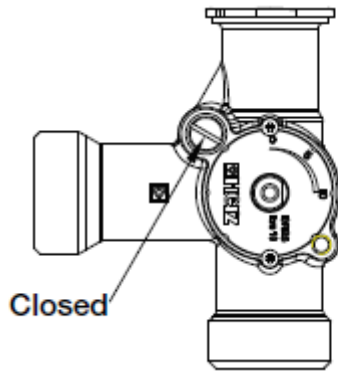

Bypass CHIUSO

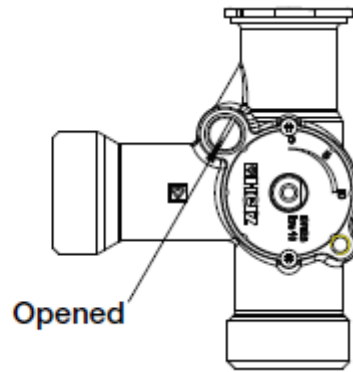

Bypass APERTO

Curva caratteristica della valvola a 3 vie DN 25 (con bypass chiuso)

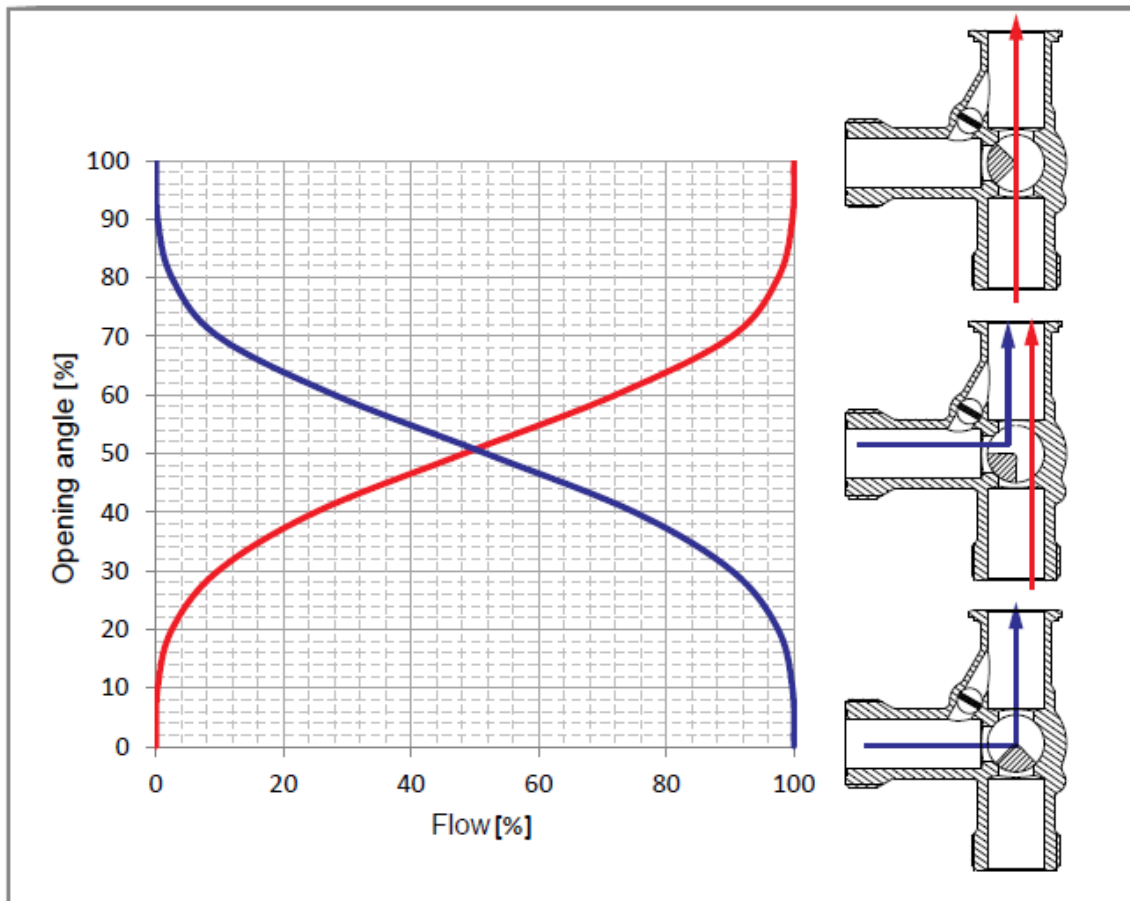

HERZ Servomotore a 3 punti 1 7712 63

Informazioni generali

Servomotore a 3 punti (1 7712 63)

Il servomotore può essere azionato da un controllo a 3 punti e aperto/chiuso (vedere gli schemi sotto). La posizione di montaggio in relazione alla valvola a sfera può essere selezionata con gradini di 90°. Il servomotore viene automaticamente scollegato quando vengono raggiunti i finecorsa. Il servomotore può essere montato in qualsiasi posizione tranne che con la testa rivolta verso il basso (sottosopra). Il corpo è in due pezzi, in plastica autoestinguente, la parte inferiore è nera e la parte superiore è rossa. Il montaggio avviene direttamente sulla valvola a sfera di miscelazione per mezzo di una vite. La vite è fornita con il servomotore.

Funzionamento manuale tramite leva:

Per disinnestare temporaneamente l'ingranaggio permanente premere e ruotare la vite nell'alloggiamento superiore (A)

Nota di sicurezza:

Il servomotore può essere aperto solo in fabbrica. Non contiene componenti che possono essere sostituiti o riparati dall'utente.

Dati tecnici

Tensione nominale	230 V AC – 50-60 Hz
Tolleranza alimentazione	198 – 264 V
Assorbimento	3, 5 VA
Potenza	3,5 W
Interruttore ausiliario	1 x 5 (1) A, 250 V
Punto di commutazione	regolabile da 0...100%
Funzionamento manuale	Temporaneo e permanente con disinserizione dell'ingranaggio
Forza	min. 10 Nm (alla tensione nominale)
Angolo di rotazione	90 °
Tempo di corsa	140 sec
Rumorosità	max 35 dB(A)
Indicatore di posizione	scala da 0...10
Classe di protezione	II (totalmente isolato)
Grado di protezione	IP40
Campo di temperatura	0...+50 °C (duty cycle 140/35 s)
Temperatura del fluido	+5...+120 °C (valvola a sfera)
Test umidità	secondo EN 60730-1
EMC	CE secondo 89/336/EWG
Direttiva LV	CE secondo 73/23/EWG
Manutenzione	non necessaria

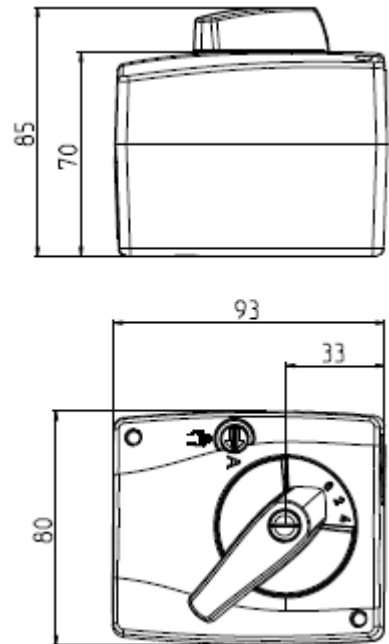

☑ Schema di collegamento

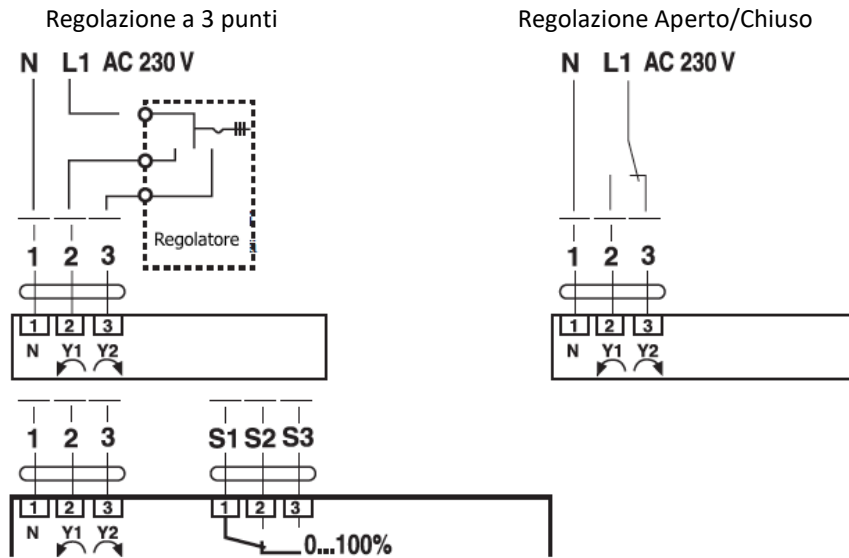

☑ Istruzioni di montaggio

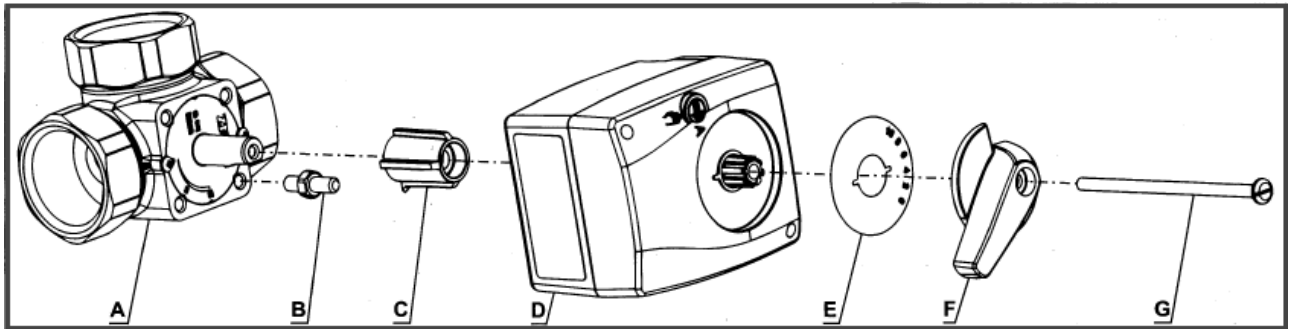

1. Ruotare la vite A in senso orario (freccia su A) nella posizione totalmente aperta/chiusa. Rimuovere la maniglia eventualmente presente sul corpo valvola.
2. Avvitare il blocco antirotazione B nel foro più conveniente all'uso.
3. Innestare la copertura in plastica C sul vitone della valvola.
4. Posizionare il servomotore D sulla copertura C e se necessario ruotarlo leggermente in senso orario finché il blocco antirotazione si incastra in una delle corsie della parte inferiore del corpo.
5. Inserire e posizionare la scala graduata E
6. Inserire la maniglia F sul servomotore assicurandosi che la freccia sia allineata con la scala graduata. Avvitare la vite G per fissarla.
7. Per mezzo di un cacciavite disinserire l'ingranaggio. Portare la freccia da A alla "mano" e ruotare la valvola per mezzo della maniglia F dalla posizione totalmente aperta a quella totalmente chiusa.
È importante che il servomotore possa muoversi da un'estremità all'altra in un arco di 90°.
8. Collegare l'alimentazione elettrica
9. Rimettere l'ingranaggio nella posizione di lavoro posizionando la vite con la freccia su A.

HERZ Valvola di bypass differenziale per Pumpfix

1 4514 99

Informazioni generali

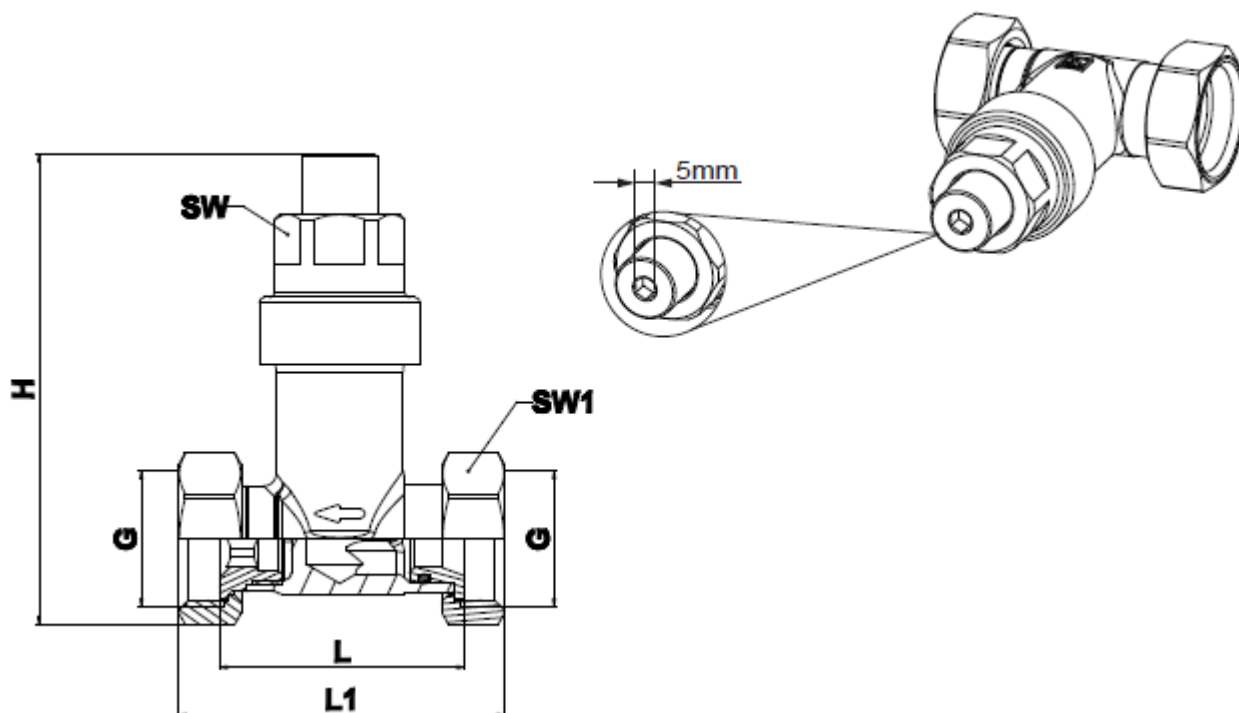

 Dimensioni

Codice	L [mm]	L1 [mm]	H [mm]	SW [mm]	SW1 [mm]	G [pollici]
1 4514 99	48,8	65	93,6	30	24	3/4"

 Materiali

Corpo	ottone forgiato secondo EN 12165, CW617N
Dadi	ottone forgiato secondo EN 12165, CW617N; filetto femmina G 3/4" secondo ISO228-1
Guarnizioni	EPDM
Molla	Acciaio inossidabile

 Dati di funzionamento

Campo di lavoro	0 – 0,5 bar
	Chiusura valvola
	2 giri -> 0,1 bar
	Max 10 giri -> 0,5 bar

Utilizzo

La valvola di bypass differenziale viene utilizzata per bilanciare la pressione dell'impianto di riscaldamento secondario. Il campo di regolazione è di 0 - 0,5 bar. La quantità di acqua necessaria per ridurre la pressione differenziale viene deviata sul bypass (a seconda del sovradimensionamento della pompa e della pendenza della curva della pompa). In questo modo si salvaguarda il circolatore e si previene una velocità eccessiva del fluido nel caso in cui uno o più derivazioni nel circuito secondario vengano chiuse.

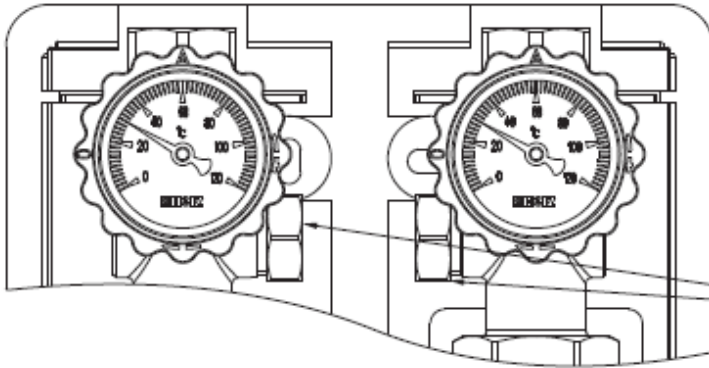

La valvola di bypass differenziale può essere installata in ogni gruppo di rilancio Herz Pumpfix

Curve caratteristiche della valvola di bypass differenziale

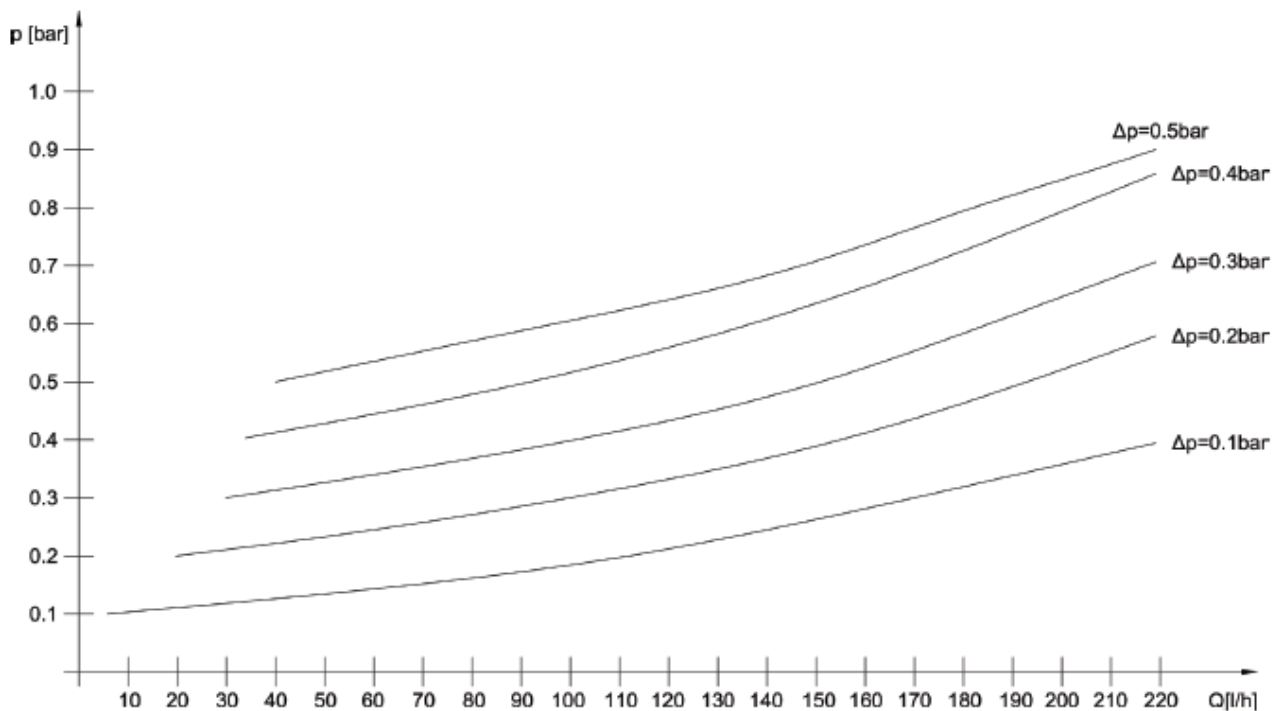

HERZ PUMPFIX a Punto Fisso

Per costante controllo della temperatura DN 25

Scheda tecnica 1 4514 xx

Dimensioni

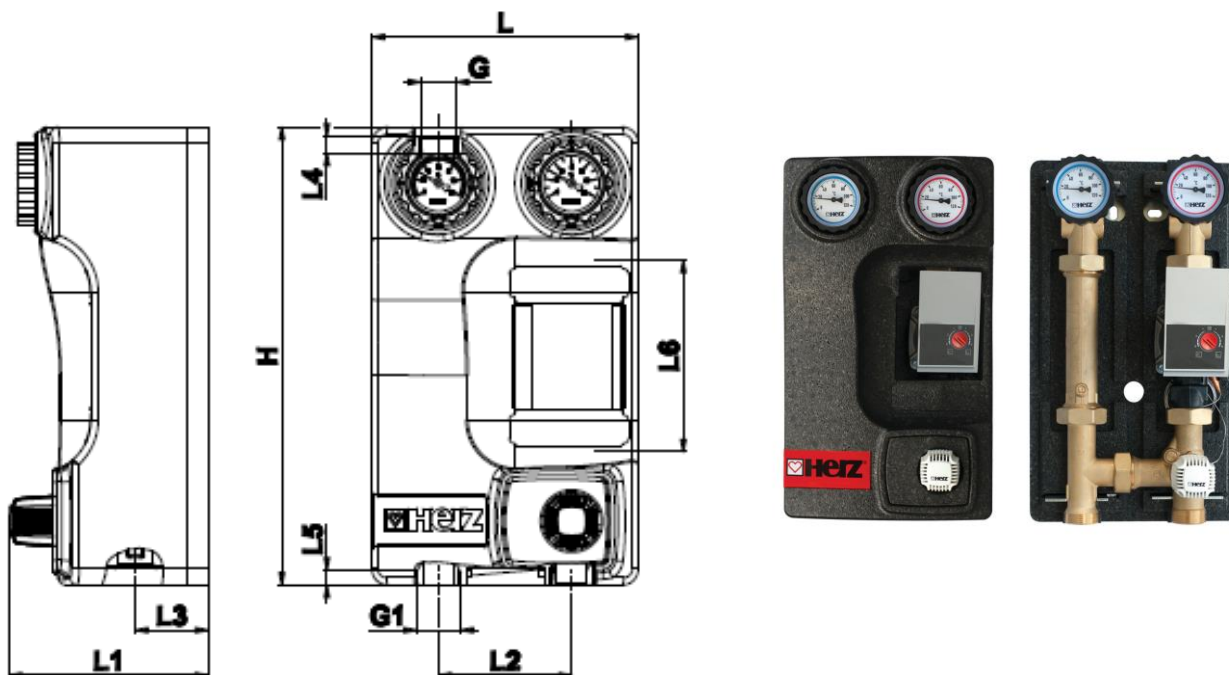

Codice	D N	Circolatore	Kvs	BP	L [mm]	H [mm]	L1 [mm]	L2 [mm]	L3 [mm]	G* [pollici]	L4 [mm]	L5 [mm]	G1** [pollici]	L6 [mm]
1 4514 08	25	WILO PARA 25-180/6-43/SC-12	2,6	SI	250	430	209	125	68	1"	16	14	1 1/4"	180
1 4514 06	25	IMP NMT MINI 25/60 - 180	2,6	SI	250	430	209	125	68	1"	16	14	1 1/4"	180
1 4514 07	25	Senza	2,6	SI	250	430	209	125	68	1"	16	14	1 1/4"	180

BP = Bypass sulla valvola miscelatrice

* Filetto femmina

** Filetto maschio

Componenti del gruppo di rilancio Herz Pumpfix a Punto Fisso

1. Valvola a sfera con termometro (blu)
 2. Valvola a sfera con termometro (rosso)
 3. Distanziale con valvola di non ritorno
 4. Raccordo a T
 5. Valvola a 3 vie con testa termostatica con sensore a contatto
 6. Circolatore*
- * Vedi tabella precedente

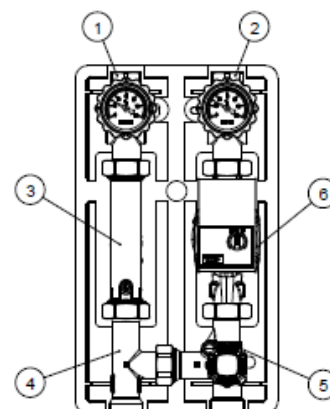

Materiali

Valvola a sfera con termometro	Ottone forgiato EN 12165
Sfera	ottone forgiato secondo EN 12165, nichelata
Maniglia della valvola a sfera con termometro	plastica, PA66 GF30
Distanziale con valvola di non ritorno	ottone, CW617N
Filetto valvola a sfera con termometro	femmina, ISO 7-1; G 1"
Filetto valvola a sfera intercettazione	maschio, ISO 228-1; G 1 ¼"
Vitone	ottone lavorato, EN12164
Guarnizioni vitone	NBR/EPDM
Guarnizione sfera	PTFE
Guarnizioni	EPDM
Guscio isolante	EPP
Caratteristica	regolazione della temperatura tramite sensore a contatto
Campo di lavoro testa termostatica	codice 1 7420 06, 20 – 50 °C

Dati di funzionamento

Pressione nominale	6 bar con circolatore; 10 bar senza circolatore
Temperatura massima di funzionamento	110 °C
Temperatura massima per breve periodo	120 °C <15 sec
Temperatura minima di funzionamento	0 °C (acqua 0,5 °C)
Pressione di apertura per valvola di non ritorno	200 mm W
Valore kvs	5,8 m ³ /h
Rapporto glicole propilene	25-50 %

Fluido:

Acqua di riscaldamento secondo ÖNORM H5195 o VDI-Standard 2035. È consentito l'uso di etilene o glicole propilenico in un rapporto di miscelazione del 25-50%. Le guarnizioni in EPDM possono essere influenzate da lubrificanti di oli minerali e quindi portare a malfunzionamenti delle guarnizioni in EPDM. Si prega di fare riferimento alla documentazione del produttore quando si utilizza glicole etilenico e prodotti a base di glicole propilenico per la protezione dal gelo e dalla corrosione.

Campo di lavoro consigliato

Il gruppo di rilancio HERZ-PUMPFIX CONSTANT viene utilizzato negli impianti di riscaldamento dell'acqua in ambienti domestici. È possibile l'installazione di pompe di circolazione di diversi produttori e tipi.

HERZ-PUMPFIX CONSTANT può essere utilizzato:

Per il controllo termostatico del circuito di riscaldamento (es. impianto di riscaldamento a pavimento).

Il gruppo di rilancio DN20/25/32 HERZ-PUMPFIX può essere ampliato con una valvola di sovrappressione (1 4514 99).

Potenza in riscaldamento massima con $\Delta T = 10$ K a 860 l/h 10 kW

HERZ PUMPFIX

Circolatori Wilo PARA usati per i gruppi di rilancio DN20/25/32

Informazioni generali

Caratteristica dei circolatori Wilo PARA

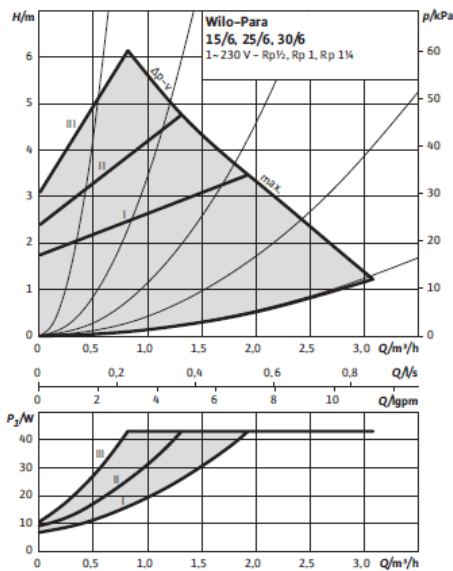
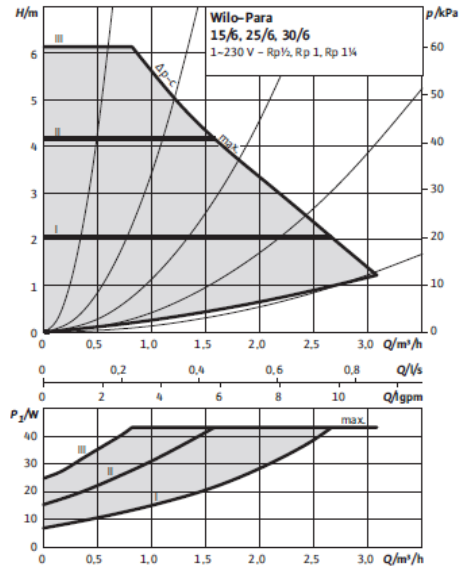
 $\Delta p-v$ (variable) $\Delta p-c$ (constant)

Dimensioni circolatori

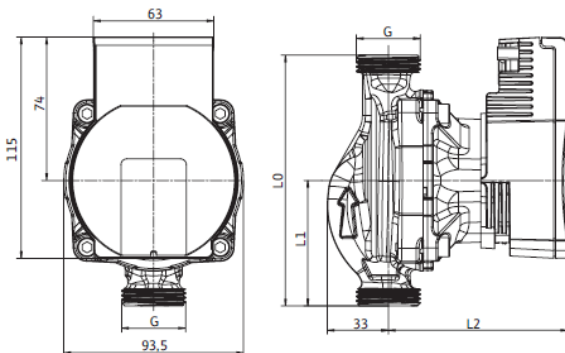

DN	G	I0	I1
20	1"	130	65
25	1 1/2"	180	90
32	2"	180	90

Dati circolatori

Tipo

DN 20: Wilo PARA 15/6 SC 130

DN 25: Wilo PARA 25/6 SC 180

DN 32: Wilo PARA 30/6 SC 180

Indice Efficienza Energetica (EEI)

≤ 0,20

Prevalenza massima

6,7 m

Portata massima

3,2 m³/h

Temperatura di funzionamento massima

110 °C

Pressione statica massima

10 bar

Collegamento principale

1 ~ 230 V +10% / 15%, 50-60 Hz (IEC 60038 tensione standard)

Classe di protezione

IPx4D

Classe di isolamento

F

Prevalenza minima sull'attacco di aspirazione per evitare la cavitazione alla temperatura di pompaggio dell'acqua

Testa di aspirazione minima a 50/95 °C: 0,5 / 4,5 m

Caratteristica dei circolatori IMP NMT MINI

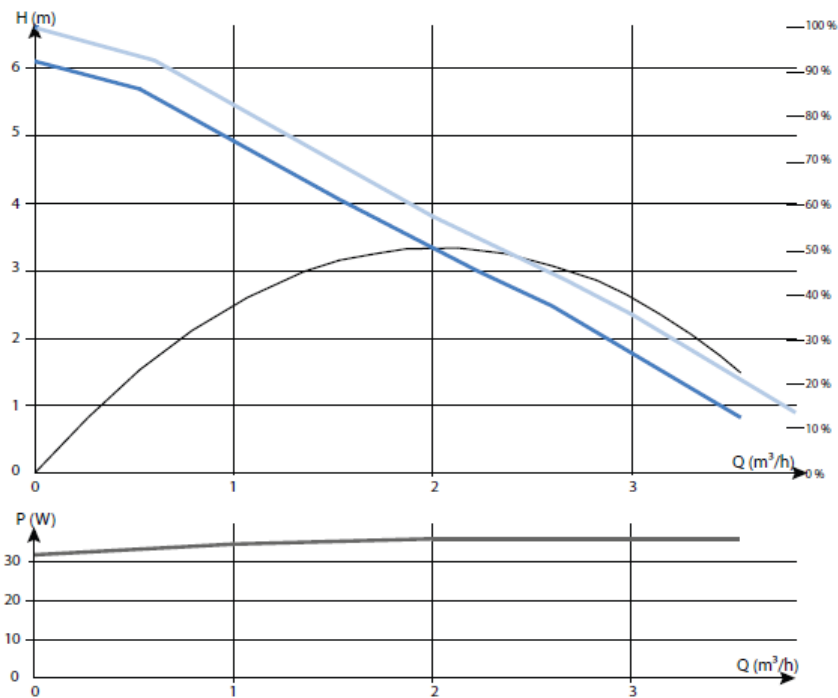

Dimensioni circolatori

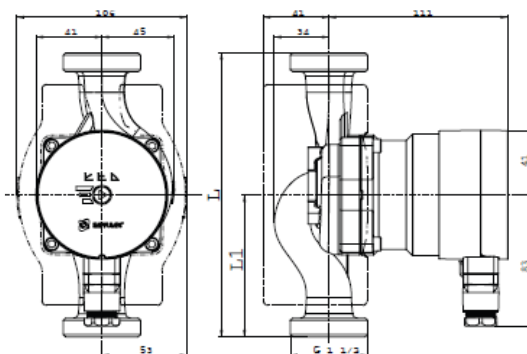

DN	G	L	L1
20	1"	130	65
25	1½"	180	90
32	2"	180	90

Dati circolatori

Tipo	DN 20: IMP NMT MINI 15/60 - 130 DN 25: IMP NMT MINI 25/60 - 180 DN 32: IMP NMT MINI 32/60 - 180
Indice Efficienza Energetica (EEI)	0.16
Prevalenza massima	6,1 m
Portata massima	4 m³/h
Temperatura di funzionamento massima	110 °C
Pressione statica massima	10 bar
Collegamento principale	1 ~ 230 V +10% / 15%, 50-60 Hz (IEC 60038 tensione standard)
Classe di protezione	IP44
Classe di isolamento	F

HERZ PUMPFIX

Circolatori Wilo Stratos MAXO usati per i gruppi di rilancio DN40

Informazioni generali

Caratteristica del circolatore Wilo Stratos MAXO 40/0,5 – 8 PN6/10

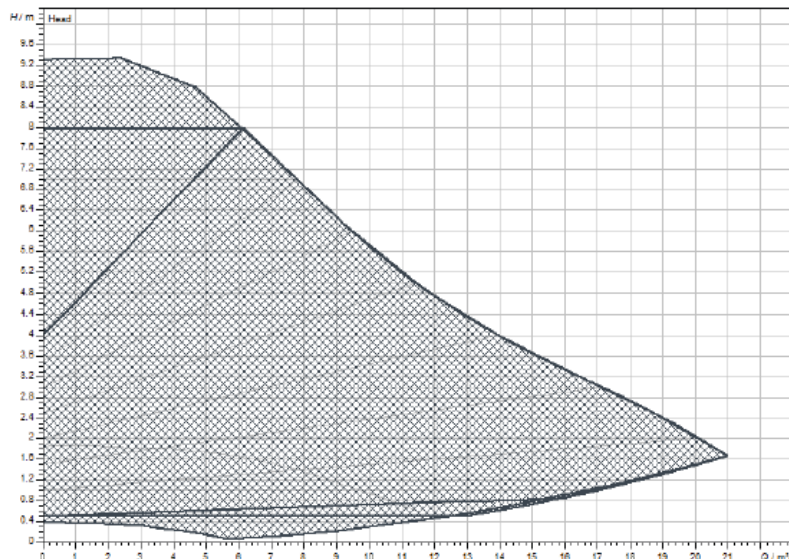

Dimensioni circolatori

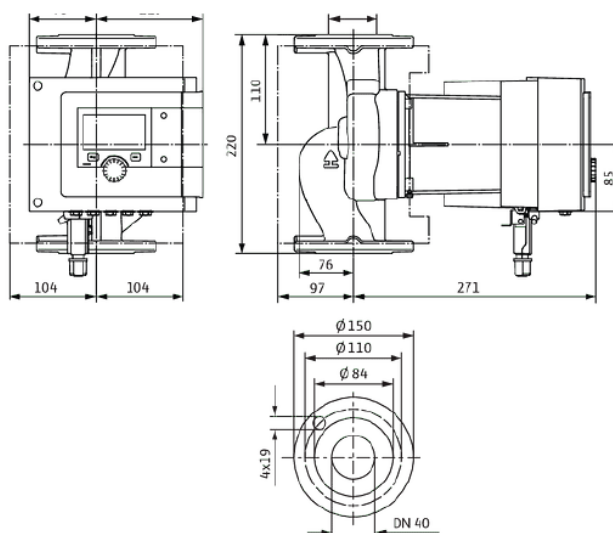

Dati circolatori

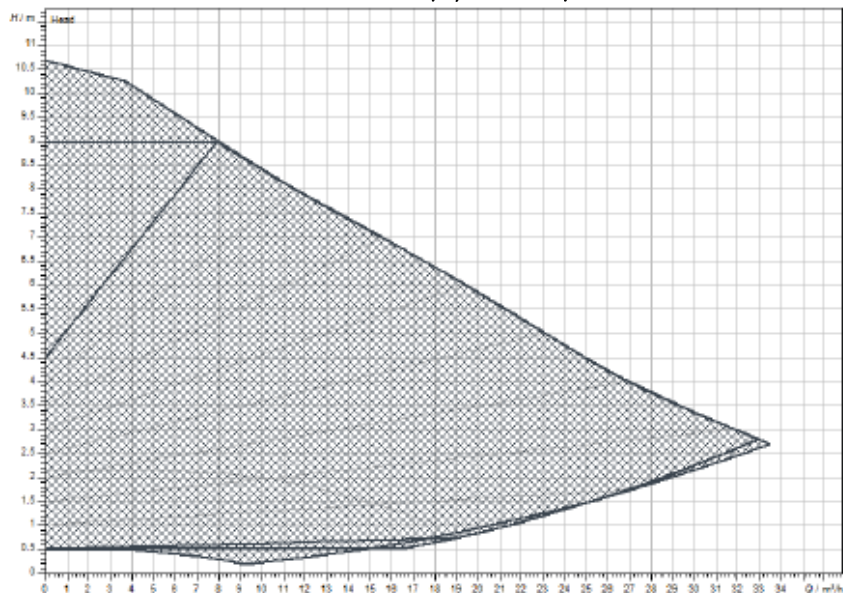
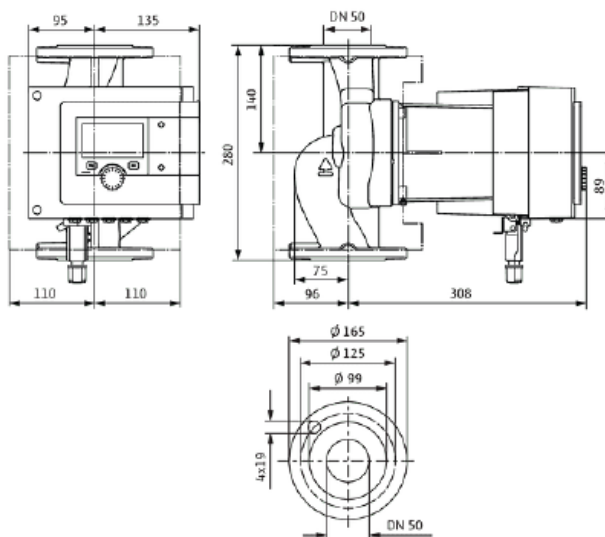

Tipo	Wilo Stratos MAXO 40/0,5-8 PN6/10
Indice Efficienza Energetica (EEI)	≤ 0.19
Prevalenza massima	8 m
Portata massima	21 m ³ /h
Temperatura di funzionamento massima	110 °C
Pressione statica massima	10 bar
Collegamento principale	1 ~ 230 V +10% / 15%, 50-60 Hz (IEC 60038 tensione standard)
Classe di protezione	IPx4D
Classe di isolamento	F

Caratteristica del circolatore Wilo Stratos MAXO 50/0,5 – 9 PN6/10

 Dimensioni circolatori

 Dati circolatori

Tipo	Wilo Stratos MAXO 50/0,5-9 PN6/10
Indice Efficienza Energetica (EEI)	≤ 0.17
Prevalenza massima	9 m
Portata massima	33 m ³ /h
Temperatura di funzionamento massima	110 °C
Pressione statica massima	10 bar
Collegamento principale	1 ~ 230 V +10% / 15%, 50-60 Hz (IEC 60038 tensione standard)
Classe di protezione	IPx4D
Classe di isolamento	F

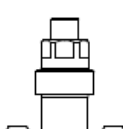
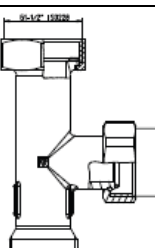
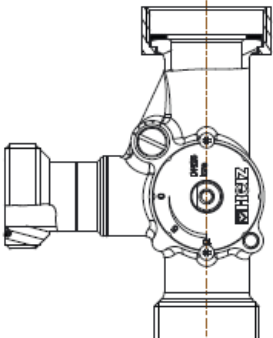
HERZ PUMPFIX

Accessori per i gruppi di rilancio

Illustrazione	Descrizione	Codice
	Termometro ROSSO per gruppi di rilancio Herz Pumpfix	1 2201 91
	Termometro BLU per gruppi di rilancio Herz Pumpfix	1 2201 90
	Servomotore a 3 punti	1 7712 63
	Valvola di bypass differenziale	1 4514 99
	Raccordo a T per Pumpfix Mix DN25	1 4514 94
	Valvola miscelatrice DN25 kvs 4	1 4514 90
	Valvola miscelatrice DN25 kvs 6,3	1 4514 91
	Valvola miscelatrice DN25 kvs 10	1 4514 92
	Valvola miscelatrice DN25 Constant	1 4514 93

HERZ PUMPFIX SOLAR

Per sistemi Solari

Scheda tecnica 1 4513 x2

☑ Dimensioni

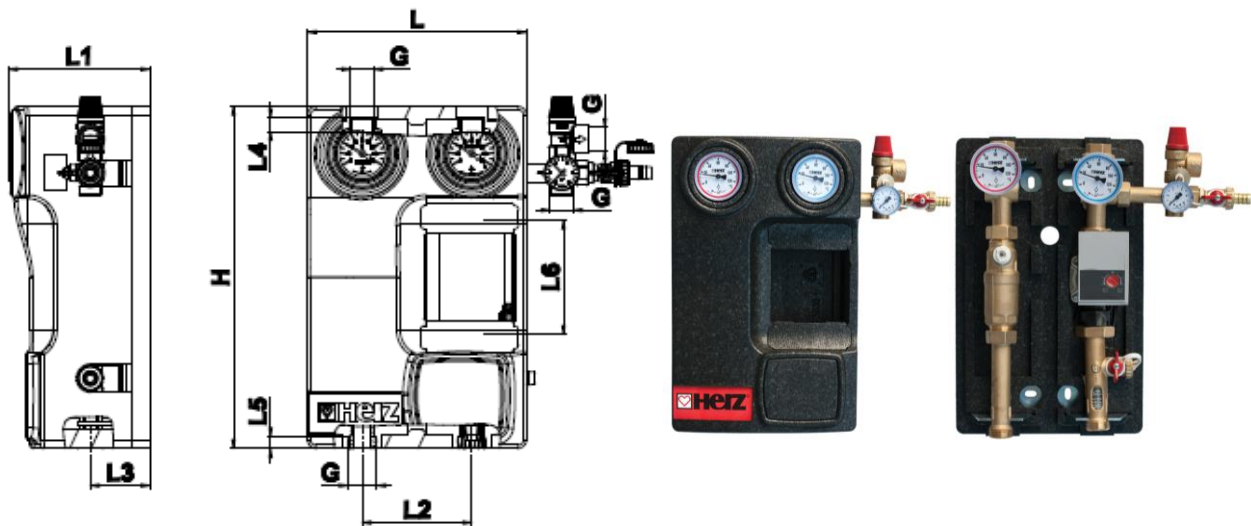

Codice	DN	Circolatore	L [mm]	H [mm]	L1 [mm]	L2 [mm]	L3 [mm]	G* [pollici]	L4 [mm]	L5 [mm]	G1** [pollici]	L6 [mm]
1 4513 12	20	Wilo PARA STG 15-130/8-75	250	390	167	125	68	¾"	16	14	1"	130
1 4513 02	20	Senza	250	390	161	125	68	¾"	16	14	1"	130

* Filetto femmina

** Filetto maschio

☑ Componenti del gruppo di rilancio Herz Pumpfix Solar

1. Valvola a sfera con termometro (rosso) e non ritorno
2. Valvola a sfera con termometro (blu)
3. Gruppo di sicurezza
4. Valvola di servizio* (1 2205 02)
5. Valvola sfiato aria
6. Flowmeter, misuratore di flusso
7. Circolatore solare**
8. Distanziale
9. Tubo di collegamento* (1 4513 30)

* Non incluso, disponibile come accessorio

** Vedi tabella precedente

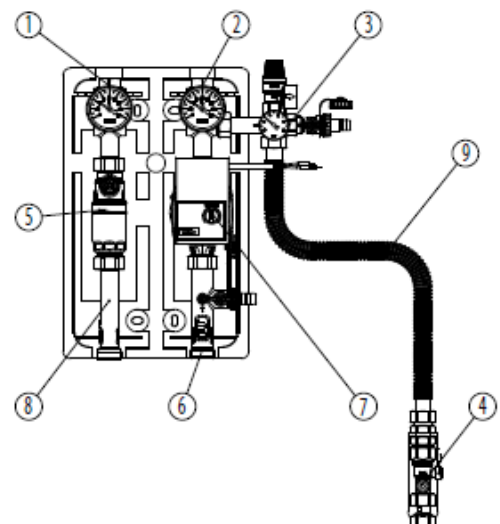

☑ Materiali

Valvola a sfera con termometro	Ottone forgiato EN 12165
Sfera	ottone forgiato secondo EN 12165, nichelata
Maniglia della valvola a sfera con termometro	plastica, PA66 GF30
Distanziale con valvola di non ritorno	ottone
Filetto valvola a sfera con termometro	femmina, ISO 7-1; G 1"
Filetto valvola a sfera intercettazione	maschio, ISO 228-1; G 3/4"
Vitone	ottone lavorato, EN12164
Guarnizioni vitone	NBR/EPDM
Guarnizione sfera	PTFE
Guarnizioni	EPDM
Guscio isolante	EPP
Campo di portata	4-24 l/min

☑ Dati di funzionamento

Pressione nominale	PN10
Pressione valvola di sicurezza	6 bar
Temperatura massima di funzionamento	110 °C
Temperatura massima per breve periodo	120 °C <15 sec
Temperatura minima di funzionamento	0 °C (acqua 0,5 °C)
Pressione di apertura per valvola di non ritorno	200 mm W
Rapporto glicole propilene	25-50 %

Fluido:

L'uso di glicole etilenico non è raccomandato per la tossicità, visto che ogni potenziale perdita nel sistema solare potrebbe inquinare la preparazione dell'acqua calda sanitaria destinata al consumo umano o animale. È consentito l'uso di glicole propilenico in un rapporto di miscelazione del 25-50%. Le guarnizioni in EPDM possono essere influenzate da lubrificanti di oli minerali e quindi portare a malfunzionamenti delle guarnizioni in EPDM. Si prega di fare riferimento alla documentazione del produttore quando si utilizzano prodotti a base di glicole propilenico per la protezione dal gelo e dalla corrosione.

☑ Utilizzo

Il gruppo di rilancio è assemblato verticalmente con una valvola a sfera e il termometro rivolto verso l'alto. Il gruppo di rilancio fa parte del sistema solare per la preparazione di acqua calda sanitaria. L'installazione di un circolatore di altri produttori è possibile. Il gruppo di rilancio Herz Pumpfix Solar è dotato di un flussometro, che consente l'impostazione del flusso d'acqua. Inoltre il gruppo di rilancio è dotato di un elemento di sfiato, che viene sfiato manualmente.

☑ Funzione dei componenti

Valvola di ritegno SOLARE: è inclusa nella valvola a sfera. La valvola a sfera viene utilizzata come valvola di intercettazione, ad esempio, per lo scarico dell'impianto. Ruotare la maniglia di 45° in senso orario per disattivare la valvola di ritegno (apertura forzata).

☑ Flowmeter

La portata del sistema solare può essere letta dal flussometro. Il misuratore di portata ha un range da 0-24 l / min.

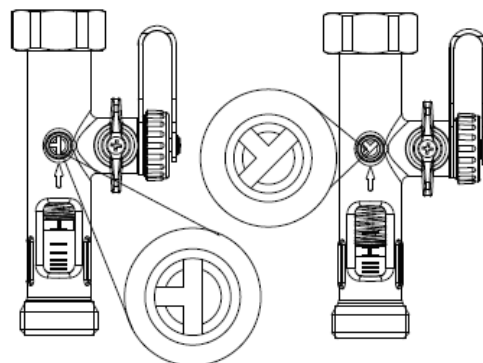

HERZ PUMPFIX SOLAR SIMPLE

Per sistemi Solari

Scheda tecnica 1 4511 8x

☑ Dimensioni

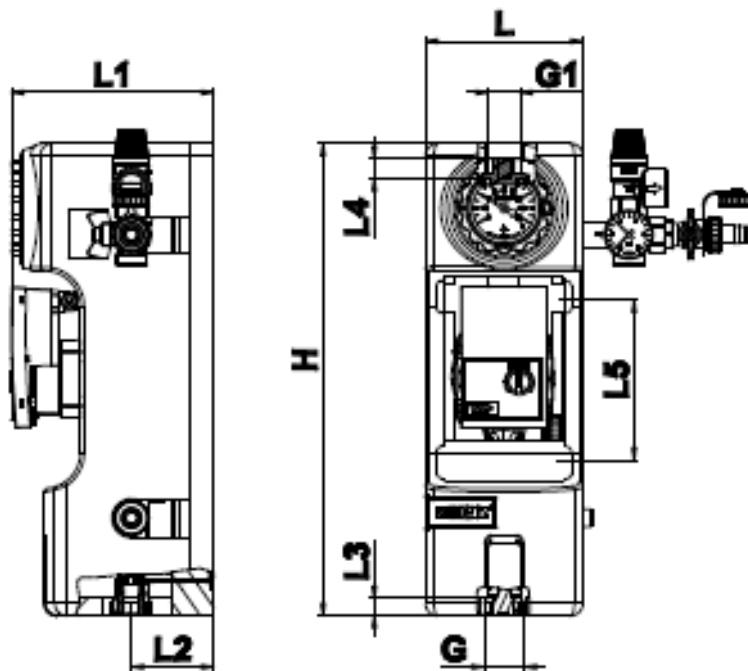

Codice	DN	Circolatore	H [mm]	L [mm]	L1 [mm]	L2 [mm]	L3 [mm]	L4 [mm]	G** [pollici]	G1* [pollici]
1 4511 81	20	Wilo PARA STG 15-130/8-75	390	130	167	68	14	16	1"	3/4"
1 4511 82	20	Senza	390	130	161	68	14	16	1"	3/4"

* Filetto femmina

** Filetto maschio

☑ Componenti del gruppo di rilancio Herz Pumpfix Solar Simple

1. Valvola a sfera con termometro e valvola di non ritorno
2. Gruppo di sicurezza
3. Circolatore solare
4. Flowmeter, misuratore di flusso

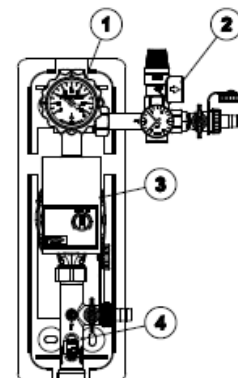

☑ Materiali

Valvola a sfera con termometro e valvola di non ritorno
 Filetto valvola a sfera con termometro
 Filetto valvola a sfera intercettazione
 Guarnizioni
 Guscio isolante

Ottone forgiato EN 12420
 femmina, ISO 7-1; G 1" (parte alta)
 maschio, ISO 228; G 3/4" (parte bassa)
 FPM, Klingirsil
 EPP

☑ **Dati di funzionamento**

Temperatura massima di funzionamento	110 °C
Temperatura massima per breve periodo	120 °C <15 sec
Pressione massima	PN10
Valvola limitatrice di pressione	6 bar
Manometro	0-10 bar
Pressione di apertura per valvola di non ritorno	200 mm W
Rapporto glicole propilene	25-50 %

Fluido:

L'uso di glicole etilenico non è raccomandato per la tossicità, visto che ogni potenziale perdita nel sistema solare potrebbe inquinare la preparazione dell'acqua calda sanitaria destinata al consumo umano o animale. È consentito l'uso di glicole propileno in un rapporto di miscelazione del 25-50%. Le guarnizioni in EPDM possono essere influenzate da lubrificanti di oli minerali e quindi portare a malfunzionamenti delle guarnizioni in EPDM. Si prega di fare riferimento alla documentazione del produttore quando si utilizzano prodotti a base di glicole propileno per la protezione dal gelo e dalla corrosione.

☑ **Utilizzo**

Il gruppo di rilancio è assemblato verticalmente con una valvola a sfera e il termometro rivolto verso l'alto. Il gruppo di rilancio fa parte del sistema solare per la preparazione di acqua calda sanitaria. L'installazione di un circolatore di altri produttori è possibile. Il gruppo di rilancio Herz Pumpfix Solar Simple è dotato di un flussometro, che consente l'impostazione del flusso d'acqua. Il gruppo di sicurezza consiste di una valvola di sicurezza, manometro, valvola di scarico e collegamento al vaso di espansione.

☑ **Funzione dei componenti**

La valvola a sfera con valvola di non ritorno serve per intercettare il gruppo quando ad esempio lo si debba scaricare. Ruotando la maniglia di 45° in senso orario si disattiva la valvola di non ritorno.

☑ **Riempimento – Svuotamento**

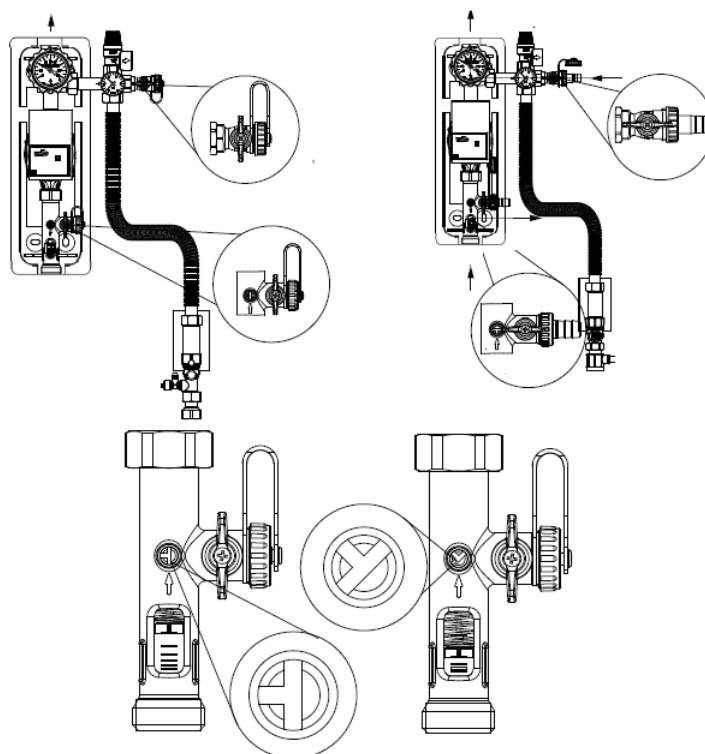

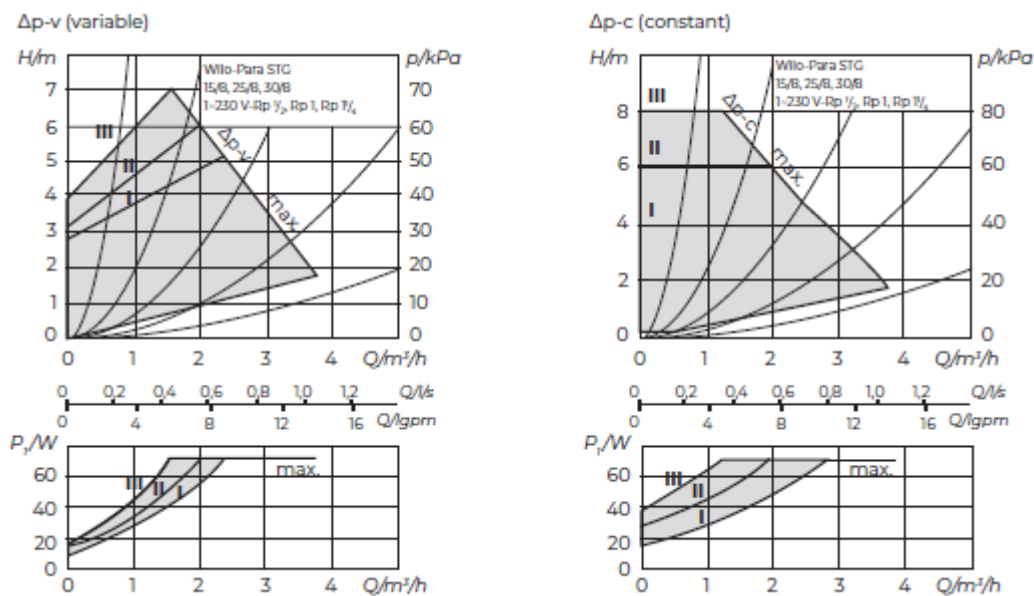
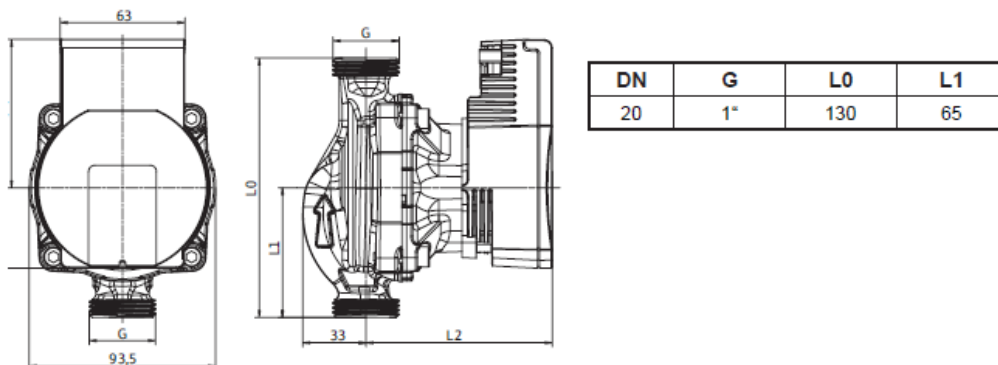



Caratteristica dei circolatori Wilo PARA STG 15-130/8-75

Dimensioni circolatore

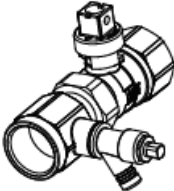
Dati circolatore

Tipo	Wilo PARA STG 15-130/8-75
Attacchi filettati	G 1"
Lunghezza	130 mm
Indice Efficienza Energetica (EEI)	≤ 0,21
Prevalenza massima	8,4 m
Portata massima	4 m ³ /h
Temperatura di funzionamento massima	110 °C
Pressione statica massima	10 bar
Collegamento principale	1 ~ 230 V +10% / 15%, 50-60 Hz (IEC 60038 tensione standard)
Classe di protezione	IPx4D
Classe di isolamento	F
Prevalenza minima sull'attacco di aspirazione per evitare la cavitazione alla temperatura di pompaggio dell'acqua	
Testa di aspirazione minima a 50/95/110 °C: 0,5 / 4,5 / 11 m.	

HERZ PUMPFIX

Accessori per i gruppi di rilancio solari

Illustrazione	Descrizione	Codice
	Valvola di servizio	1 2205 02
	Tubo di collegamento con staffa	1 4513 30
	Termometro BLU per Herz Pumpfix Solar	1 2201 92
	Termometro ROSSO per Herz Pumpfix Solar	1 2201 93

Esempio di un sistema solare con i prodotti Herz

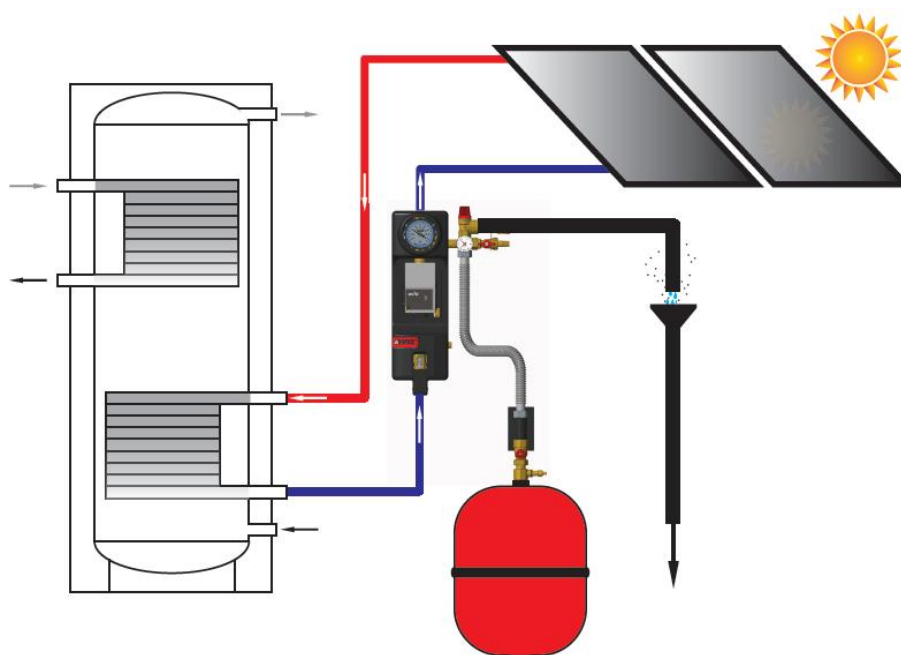

HERZ PUMPFIX

Collettori di zona

Informazioni generali

Descrizione del collettore di zona Herz Pumpfix

Il collettore di zona HERZ PUMPFIX è un prodotto di alta qualità che viene assemblato e sottoposto a test di pressione durante il processo di produzione sotto costante controllo di qualità. Il collettore è progettato in modo che sia compatibile con i gruppi di rilancio HERZ PUMPFIX. Grazie alla compatibilità del sistema PUMPFIX, il cliente può ottenere un risparmio di costi, tempo e spazio durante l'installazione del sistema PUMPFIX nella centrale termica.

Utilizzo

Il collettore HERZ viene utilizzato negli impianti di riscaldamento quando ci sono diversi circuiti di riscaldamento nella struttura / impianto che vogliamo regolare secondo diversi regimi di temperatura e tempo.

Il collettore HERZ PUMPFIX è consigliato quando si utilizzano più gruppi di rilancio HERZ PUMPFIX in parallelo (in caso di riscaldamento o raffreddamento a zone). Il gruppo di rilancio e collettore sono progettati in modo tale da poter essere montati direttamente l'uno sull'altro. I gruppi di rilancio (DN25) possono essere montati anche su collettori di altre dimensioni (DN32) con l'utilizzo di un adattatore (1 4510 51).

Il collettore HERZ PUMPFIX DN50 è adatto ai gruppi PUMPFIX DN40 e DN50.

Assemblaggio

Il set è dotato di attrezzatura di montaggio (2 staffe, 4 viti a muro, 4 tasselli, 2 viti M8, 6 rondelle M8 e 2 distanziatori) per il montaggio del collettore sulla parete. La mandata e il ritorno del collettore vengono collegati alla caldaia con l'aiuto di raccordi e guarnizioni piatte. Il gruppo di rilancio e il collettore sono collegati con l'aiuto di raccordi e guarnizioni in EPDM. Per il montaggio del gruppo di rilancio HERZ PUMPFIX DN25 sul collettore HERZ PUMPFIX DN 32 utilizzare sempre l'adattatore speciale 1 4510 51 (vedere accessori).

DN 40/50:

Il set è dotato di attrezzatura di montaggio (2 gambe di montaggio regolabili in altezza, viti flangiate M16x70, guarnizioni klingerit, tappi G1/2" e viti di montaggio). Il collettore può anche essere fissato a pavimento. La mandata e il ritorno del collettore HERZ PUMPFIX sono collegati alla caldaia con l'ausilio di flange DN80 e guarnizioni piatte. Il gruppo di rilancio e il collettore sono collegati con raccordi per tubi e guarnizioni klingerit.

Manutenzione

Se usato correttamente il prodotto non necessita di nessuna manutenzione.

Istruzioni per lo smaltimento

Lo smaltimento dei collettori HERZ PUMPFIX non deve mettere in pericolo la salute o l'ambiente. Gli utenti devono seguire le normative legali nazionali per il corretto smaltimento degli stessi.

HERZ PUMPFIX

Collettori di zona in acciaio DN 25 e DN 32

Scheda tecnica per 1 4501 xx

☑ Dimensioni

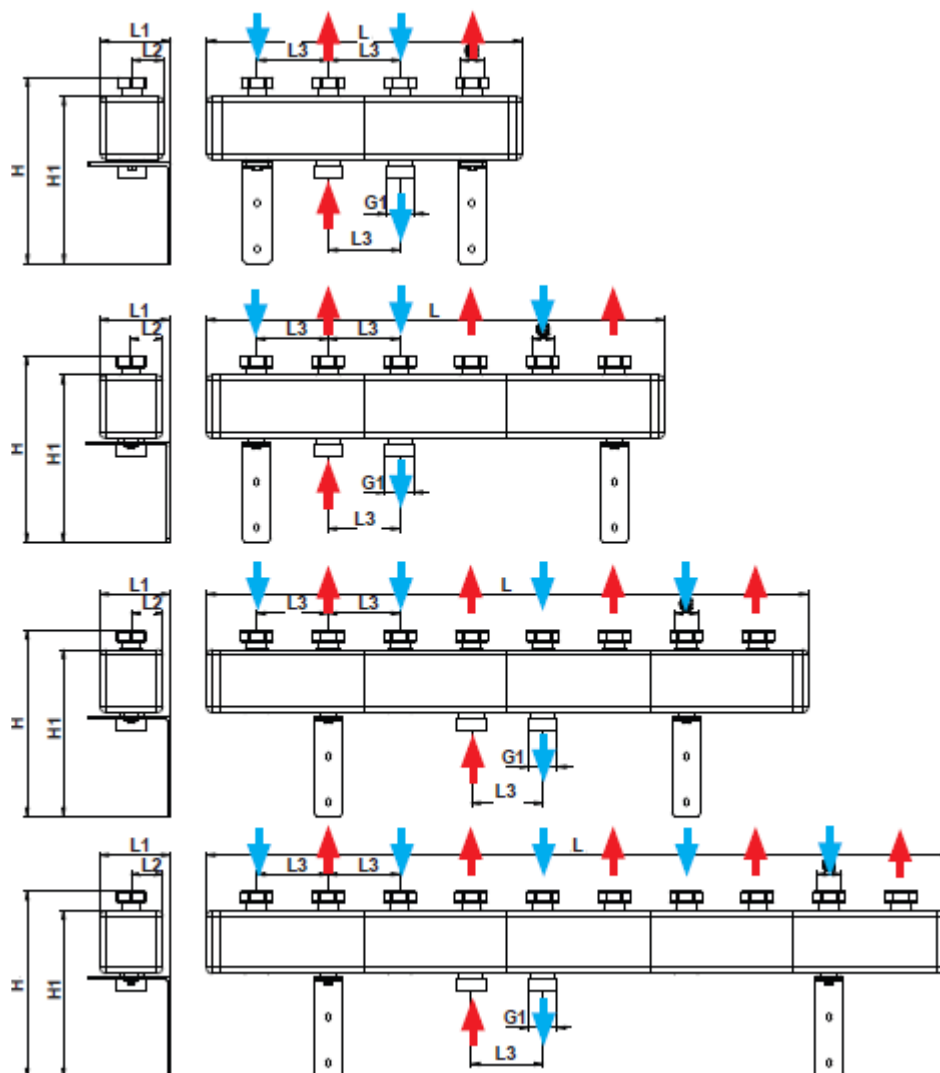

Codice	DN	Nr. Circuiti	L [mm]	H [mm]	L1 [mm]	L2 [mm]	L3 [mm]	H1 [mm]	G* [pollici]	G1** [pollici]
1 4501 11	25	2	550	324	123	55	125	291	1 ¼"	1 ½"
1 4501 12	25	3	800	324	123	55	125	291	1 ¼"	1 ½"
1 4501 13	25	4	1050	324	123	55	125	291	1 ¼"	1 ½"
1 4501 14	25	5	1300	324	123	55	125	291	1 ¼"	1 ½"
1 4501 30	32	2	515	430	193	75	125	401	1 ½"	2"
1 4501 31	32	3	765	430	193	75	125	401	1 ½"	2"
1 4501 32	32	4	1015	430	193	75	125	401	1 ½"	2"
1 4501 33	32	5	1265	430	193	75	125	401	1 ½"	2"

* Filetto femmina (dado libero)

** Filetto maschio

☑ **Componenti del collettore di zona in acciaio Herz Pumpfix**

1. Corpo del collettore
2. Guscio isolante
3. Isolante laterale
4. Dado libero
5. Staffa di montaggio
6. Viti M8 (DN 25, M10 (DN 32)
7. Rondella
8. Tenuta piana

Le staffe, i tasselli, le viti, le viti M8 / M10, le rondelle e i distanziatori per il montaggio del collettore sulla parete sono inclusi nel set.

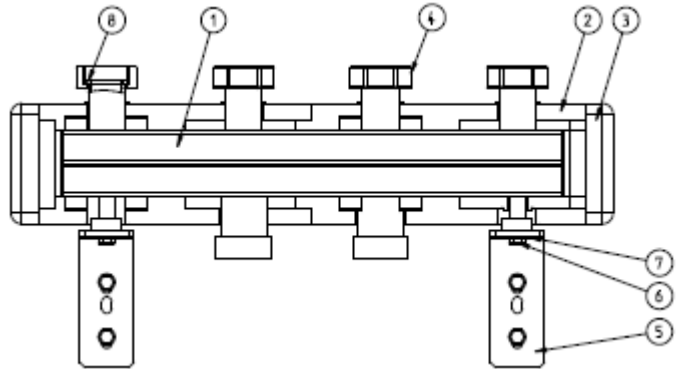

☑ **Materiali**

Collegamenti	Ghisa EN-GJMW-400-5, DIN EN 1562
Corpo	Acciaio saldato (nero)
Guarnizioni piane	EPDM
Isolamento	EPP
Staffe di montaggio	Acciaio zincato

☑ **Dati di funzionamento**

Temperatura massima di funzionamento	110 °C
Pressione massima	4 bar
Portata massima (DN 25)	3 m ³ /h
Portata massima (DN 32)	7 m ³ /h
Interasse tra i collegamenti (lato caldaia e lato impianto secondario)	125 mm

Fluido:

Acqua di riscaldamento secondo ÖNORM H5195 o VDI-Standard 2035. È consentito l'uso di etilene o glicole propilenico in un rapporto di miscelazione del 25-50%. Le guarnizioni in EPDM possono essere influenzate da lubrificanti di oli minerali e quindi portare a malfunzionamenti delle guarnizioni in EPDM. Si prega di fare riferimento alla documentazione del produttore quando si utilizza glicole etilenico e prodotti a base di glicole propilenico per la protezione dal gelo e dalla corrosione.

HERZ PUMPFIX

Collettori di zona in acciaio DN 50

Scheda tecnica per 1 4511 xx

Dimensioni

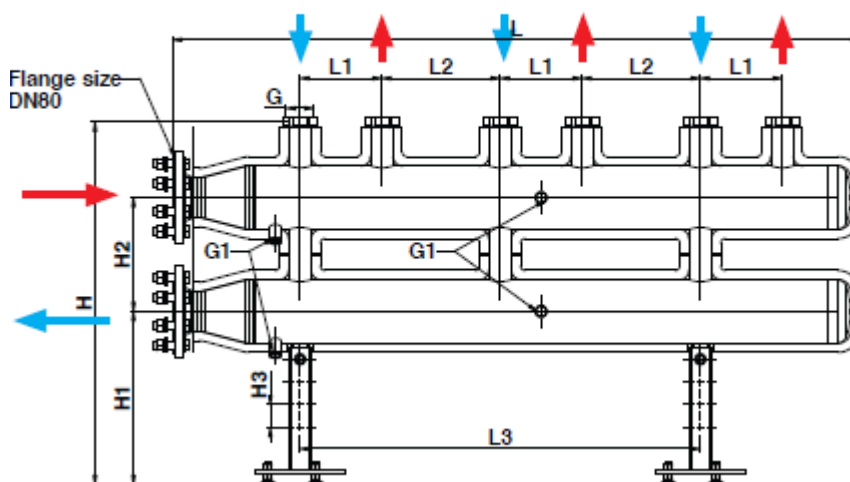
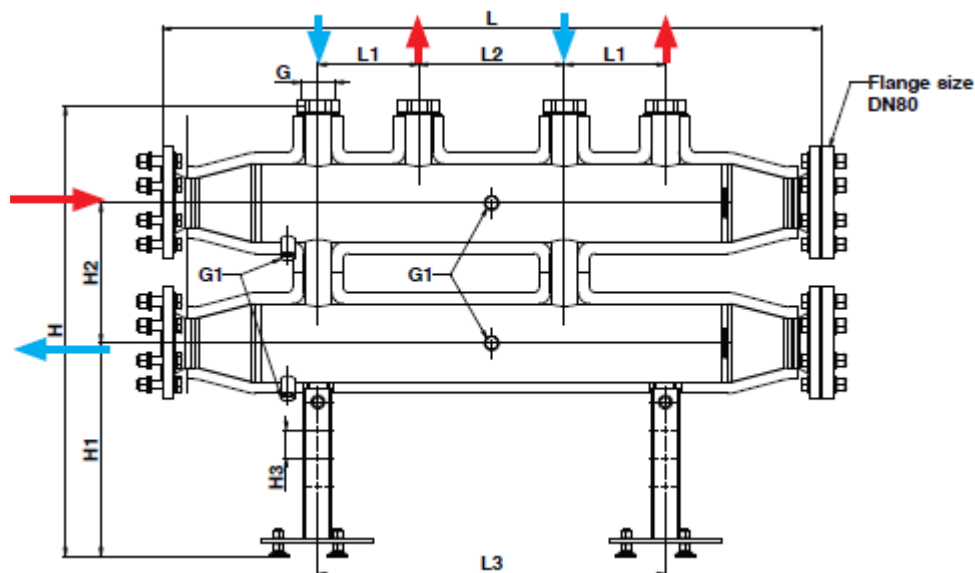

Codice	DN	Nr. Der.	Flangia (DN)	L [mm]	L1 [mm]	L2 [mm]	L3 [mm]	H* [mm]	H1 [mm]	H2 [mm]	H3 [mm]	G** [in]	G1*** [in]
1 4511 97	50	2	80	1173	180	260	620	800 (850,900,950)	380	250	50	2"	½"
1 4511 98	50	3	80	1510	180	260	880	800 (850,900,950)	380	250	50	2"	½"

* Altezza regolabile

** Filetto femmina (con dado libero)

*** Filetto femmina

☑ **Componenti del collettore di zona in acciaio Herz Pumpfix**

1. Corpo del collettore
2. Guscio isolante
3. Dado libero G2
4. Flangia DN80 (EN1092-1)
5. Gambe di montaggio regolabili
6. Tappo G1/2
7. Set montaggio per flangia M16 (viti, dadi, rondelle)

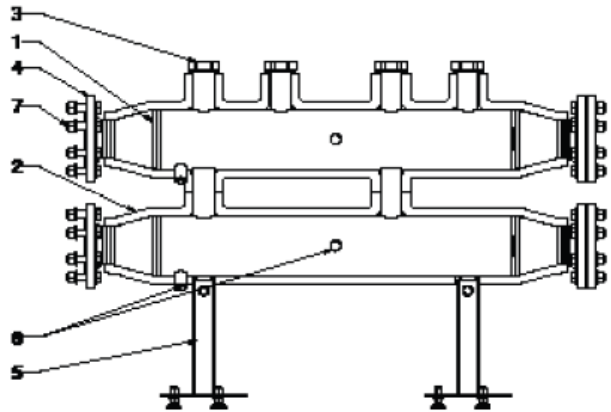

☑ **Materiali**

Collegamenti	Ghisa EN-GJMW-400-5, DIN EN 1562
Corpo	Acciaio verniciato a polvere (RAL 9005)
Guarnizioni piane	Klingerit
Isolamento	5 mm NP FR G 2905 + 15 mm C080 RN2
Gambe di montaggio	Acciaio zincato
Flange	DN80/PN10 – EN1092-1

☑ **Dati di funzionamento**

Temperatura massima di funzionamento	110 °C
Pressione massima	6 bar
Interasse tra i collegamenti	180 mm
Portata massima (2 vie)	25 m ³ /h
Portata massima (3 vie)	37,5 m ³ /h

Fluido:

Acqua di riscaldamento secondo ÖNORM H5195 o VDI-Standard 2035. È consentito l'uso di etilene o glicole propilenico in un rapporto di miscelazione del 25-50%. Le guarnizioni in EPDM possono essere influenzate da lubrificanti di oli minerali e quindi portare a malfunzionamenti delle guarnizioni in EPDM. Si prega di fare riferimento alla documentazione del produttore quando si utilizza glicole etilenico e prodotti a base di glicole propilenico per la protezione dal gelo e dalla corrosione.

☑ **Utilizzo**

Il collettore HERZ PUMPFIX DN50 è adatto ai gruppi PUMPFIX DN40 e DN50.

HERZ PUMPFIX

Collettore di zona con Separatore idraulico integrato DN 25

Informazioni generali

Descrizione del collettore di zona con separatore idraulico integrato Herz

Il collettore di zona con separatore idraulico integrato HERZ PUMPFIX è un prodotto di alta qualità che viene assemblato e testato a pressione durante il processo di produzione sotto un controllo di qualità costante.

Il collettore di zona con separatore idraulico integrato è una combinazione di collettore e separatore idraulico. Il prodotto è progettato in modo da essere compatibile con i gruppi di rilancio HERZ PUMPFIX. Grazie alla compatibilità del sistema PUMPFIX, il cliente può ottenere risparmi di costi, di tempo, di spazio e può raggiungere l'efficienza del sistema installando il sistema PUMPFIX sulla caldaia e nell'impianto di distribuzione.

Utilizzo

Il collettore di zona con separatore idraulico integrato Herz viene utilizzato negli impianti di riscaldamento e raffreddamento, se nell'impianto sono presenti più circuiti di riscaldamento ed è presente una pompa di alimentazione generale per il generatore di calore.

Affinché la pressione di ingresso della pompa di alimentazione non influisca sui circuiti di riscaldamento, il collettore è dotato di una camera di compensazione a pressione ridotta tramite un collegamento tra la mandata e il ritorno.

Assemblaggio

Il collettore di zona con separatore idraulico integrato Herz va installato orizzontalmente. Il set è dotato di attrezzatura di montaggio (2 staffe, 4 viti a muro, 4 inserti a muro, 2 viti M10 e 2 distanziatori) per l'installazione a parete. I gruppi di rilancio e il collettore di zona con separatore idraulico integrato sono collegati con l'ausilio di raccordi per tubi e guarnizioni in EPDM.

L'alimentazione e il flusso di ritorno del collettore di zona con separatore idraulico integrato sono dotate di filettature maschio e devono essere rivestite con un materiale sigillante idoneo (canapa, nastro di teflon, pasta sigillante). Non ci dovrebbe essere un eccesso di materiale sigillante sul tubo perché può danneggiare la filettatura. Quando si utilizzano tubi in rame o plastica, tenere conto dei limiti di pressione e temperatura del materiale utilizzato.

Dopo il montaggio, l'installatore deve verificare la tenuta stagna dei collegamenti del collettore. Tutti gli standard ingegneristici e le normative riconosciute devono essere rispettati dal personale specializzato.

Sull'attacco G1/2" può essere montato un manicotto a immersione per un sensore di temperatura.

Manutenzione

Se usato correttamente il prodotto non necessita di nessuna manutenzione. Si consiglia di lasciarlo nel suo imballo fino al momento dell'installazione.

Istruzioni per lo smaltimento

Lo smaltimento dei separatori idraulici HERZ PUMPFIX non deve mettere in pericolo la salute o l'ambiente. Gli utenti devono seguire le normative legali nazionali per il corretto smaltimento degli stessi.

Dimensioni

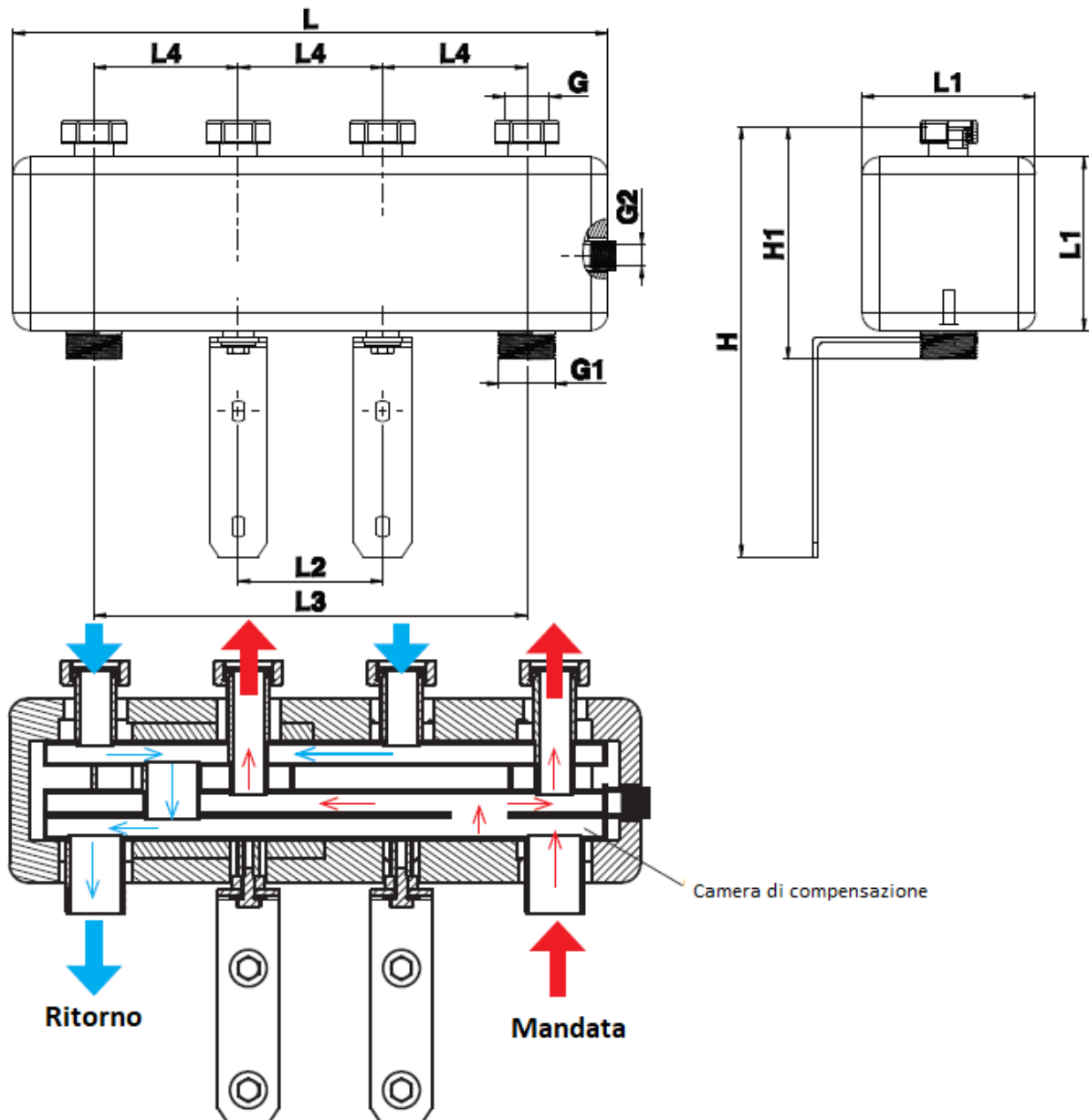

Codice	DN	Nr. Der.	L [mm]	L1 [mm]	L2 [mm]	L3 [mm]	L4 [mm]	H [mm]	H1 [mm]	G* [in]	G1** [in]	G2* [in]
1 4513 57	25	2	515	150	125	375	125	372	201	1 ¼"	1 ½"	½"
1 4513 58	25	3	765	150	375	625	125	372	201	1 ¼"	1 ½"	½"
1 4513 59	25	4	1015	150	625	875	125	372	201	1 ¼"	1 ½"	½"

* Filetto femmina con dado libero

** Filetto maschio

Componenti del collettore di zona con separatore idraulico Herz Pumpfix

1. Corpo del collettore
2. Dado G 1 ¼"
3. Isolante di testa
4. Isolante laterale
5. Staffe di montaggio
6. Rondelle
7. Viti M10
8. Collegamento per sensore temperatura G ½"

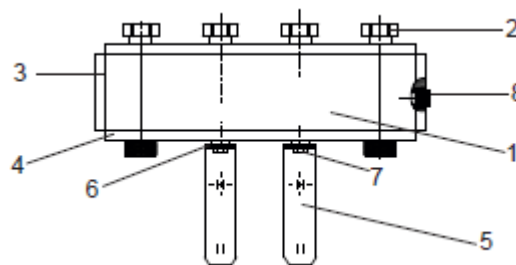

Sono inclusi nel set di collegamento: staffe, tasselli a muro, viti a muro, viti M10, rondelle e distanziali per il montaggio del collettore

Materiali

Dadi e Collegamenti	Ghisa
Corpo	Acciaio verniciato a polvere (nero)
Staffe	Acciaio galvanizzato
Guarnizioni piane	EPDM
Isolamento	EPP

Dati di funzionamento

Temperatura massima di funzionamento	110 °C
Pressione massima	6 bar
Portata massima (DN 25)	3 m ³ /h
Potenza	fino a 70 kW

Fluido:

Acqua di riscaldamento secondo ÖNORM H5195 o VDI-Standard 2035. È consentito l'uso di etilene o glicole propilenico in un rapporto di miscelazione del 25-50%. Le guarnizioni in EPDM possono essere influenzate da lubrificanti di oli minerali e quindi portare a malfunzionamenti delle guarnizioni in EPDM. Si prega di fare riferimento alla documentazione del produttore quando si utilizza glicole etilenico e prodotti a base di glicole propilenico per la protezione dal gelo e dalla corrosione.

HERZ PUMPFIX

Separatore idraulico DN 25 – DN 32

Informazioni generali

Descrizione del separatore idraulico Herz

Il separatore idraulico HERZ PUMPFIX è un prodotto di alta qualità che viene sottoposto a test di pressione durante il processo di produzione sotto costante controllo di qualità. Il separatore idraulico è progettato in modo tale da essere compatibile con il collettore di zona HERZ Pumpfix DN25.

Assemblaggio

Si consiglia di collegare il separatore idraulico e il collettore di zona DN25 utilizzando guarnizioni piatte in EPDM. L'eventuale sonda per il rilievo della temperatura può essere collegata sul portasonda alloggiato sul lato filettato G ½".

Utilizzo

Il separatore idraulico HERZ è una camera di compensazione che consente il funzionamento indipendente dei singoli circuiti di riscaldamento.

Li usiamo nei casi in cui le pompe di circolazione primarie influenzano uno o più circuiti secondari. Questo risolve i problemi relativi ai flussi e alle pressioni dei singoli circuiti.

Il separatore idraulico DN 25 può essere installato orizzontalmente prima del collettore di zona.

Il separatore idraulico DN 32 può essere montato in verticale.

Manutenzione

Se usato correttamente il prodotto non necessita di nessuna manutenzione. Si consiglia di lasciarlo nel suo imballo fino al momento dell'installazione.

Istruzioni per lo smaltimento

Lo smaltimento dei separatori idraulici HERZ PUMPFIX non deve mettere in pericolo la salute o l'ambiente. Gli utenti devono seguire le normative legali nazionali per il corretto smaltimento degli stessi.

HERZ PUMPFIX

Separatore idraulico DN 25

Scheda tecnica per 1 4513 53

☑ Dimensioni

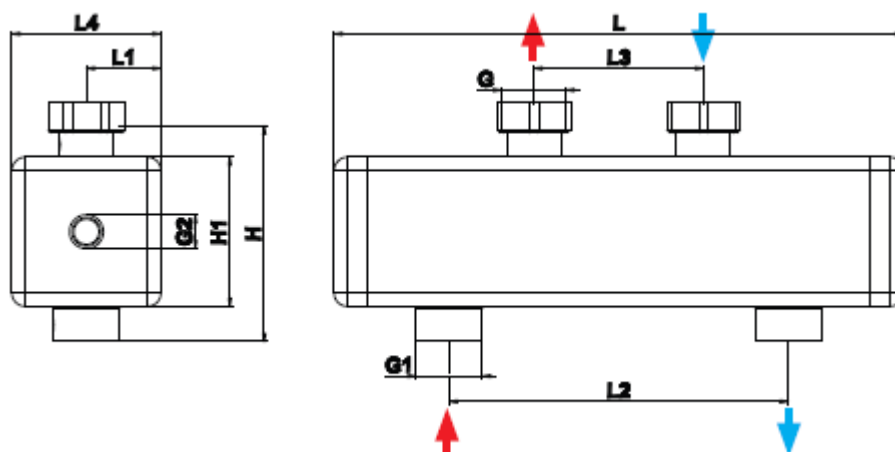

Codice	DN	L [mm]	H [mm]	H1 [mm]	L1 [mm]	L2 [mm]	L3 [mm]	L4 [mm]	G* [mm]	G1** [pollici]	G2*** [pollici]
1 4513 53	25	420	162	110	55	250	125	110	1 ½"	1 ¼"	½"

* Filetto femmina (dado libero)

** Filetto maschio

* Filetto femmina

☑ Componenti del separatore idraulico Herz Pumpfix

1. Corpo del separatore
2. Guscio isolante
3. Isolante laterale
4. Dado libero
5. Porta sonda

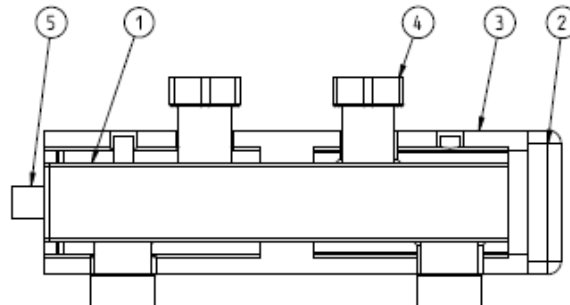

☑ Materiali

Collegamenti	Ghisa EN-GJMw-400-5, DIN EN 1562
Corpo	Acciaio saldato (nero)
Guarnizioni piane	EPDM
Isolamento	EPP

☑ Dati di funzionamento

Temperatura massima di funzionamento	110 °C
Pressione massima	4 bar
Portata massima (DN 25)	3 m ³ /h

Fluido:

Acqua di riscaldamento secondo ÖNORM H5195 o VDI-Standard 2035. È consentito l'uso di etilene o glicole propilenico in un rapporto di miscelazione del 25-50%. Le guarnizioni in EPDM possono essere influenzate da lubrificanti di oli minerali e quindi portare a malfunzionamenti delle guarnizioni in EPDM. Si prega di fare riferimento alla documentazione del produttore quando si utilizza glicole etilenico e prodotti a base di glicole propilenico per la protezione dal gelo e dalla corrosione.

HERZ PUMPFIX

Separatore idraulico DN 32

Scheda tecnica per 1 4513 54

Dimensioni

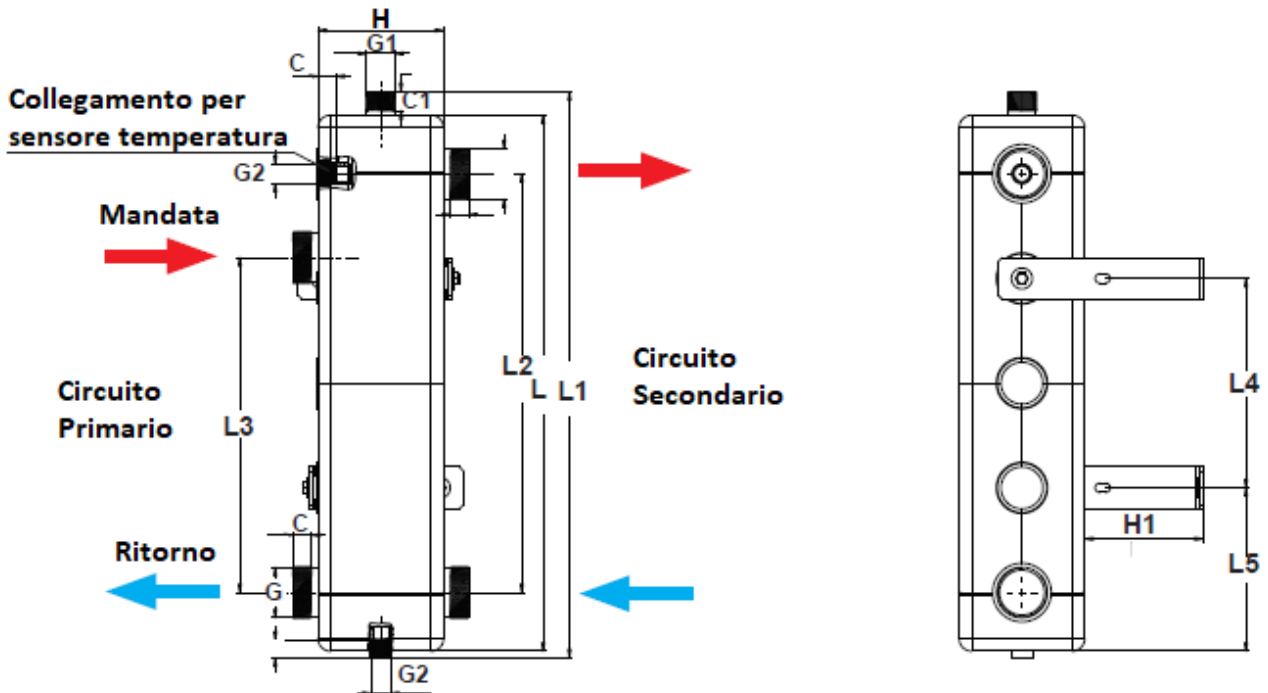

Codice	DN	L [mm]	L1 [mm]	L2 [mm]	L3 [mm]	L4 [mm]	L5 [mm]	H [mm]	H1 [mm]	G* [pollici]	G1** [pollici]	G2* [pollici]	C [mm]	C1 [mm]
1 4513 54	32	640	680	500	400	250	195	150	141	2"	1"	½"	20	20,5

* Filetto femmina

* Filetto maschio

Componenti del separatore idraulico Herz Pumpfix

1. Corpo del separatore
2. Guscio isolante
3. Isolante laterale
4. Staffa di montaggio
5. Vite di fissaggio M10
6. Rondella

Staffe, tasselli, viti, viti di montaggio M10, rondelle e i distanziatori per il montaggio del separatore a parete sono inclusi nella confezione.

Materiali

Corpo	Acciaio verniciato a polvere (nero)
Guarnizioni piane	EPDM
Isolamento	EPP
Staffe di montaggio	Acciaio galvanizzato

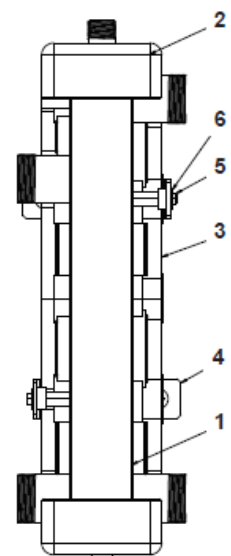

Dati di funzionamento

Temperatura massima di funzionamento	110 °C
Pressione massima	4 bar
Portata massima (DN 32)	7 m ³ /h

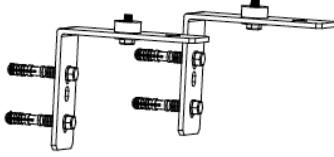
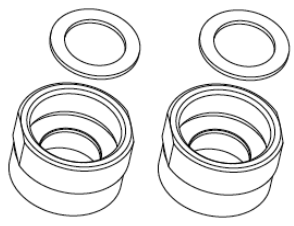

HERZ PUMPFIX

Accessori per collettori di zona

Illustrazione	Descrizione	Codice
	<p style="text-align: center;">Set di fissaggio a muro</p> <p>Il set contiene: 2 staffe di montaggio, 4 tasselli, 4 viti e 4 dadi per il montaggio del collettore sulla parete. Il set contiene anche due dadi M12 e due rondelle per il montaggio del collettore sulle staffe.</p>	<p style="text-align: center;">DN 25 1 4513 93</p> <p style="text-align: center;">DN32 1 4513 94</p>
	<p style="text-align: center;">Set adattatori per collegamenti</p> <p>Il set consente il montaggio del gruppo di rilancio DN25 sul collettore di zona DN32</p> <p style="text-align: center;">Il set contiene anche due guarnizioni piane.</p> <p style="text-align: center;">Adattatore:</p> <p>Materiale: ottone tornito secondo a EN12164, CW614N Filettatura interna superiore: 1-1 / 4 " acc. a ISO 228 Filettatura esterna inferiore: 1-1 / 2 " acc. a ISO 228 Guarnizione piatta: Materiale: EPDM</p>	<p style="text-align: center;">1 4510 51</p>
	<p style="text-align: center;">Set guarnizioni piane per sistema PUMPFIX DN25</p> <p>Il set è dotato di due guarnizioni piane per la tenuta tra collettore di zona DN25 e gruppo di rilancio DN25</p> <p style="text-align: center;">Materiale: EPDM</p>	<p style="text-align: center;">1 4510 52</p>
	<p style="text-align: center;">Set guarnizioni piane per sistema PUMPFIX DN32</p> <p>Il set è dotato di due guarnizioni piane per la tenuta tra collettore di zona DN32 e gruppo di rilancio DN32</p> <p style="text-align: center;">Materiale: EPDM</p>	<p style="text-align: center;">1 4510 53</p>

HERZ PUMPFIX Valvola a sfera EASY

Scheda tecnica per 1 4513 31

☑ Dimensioni

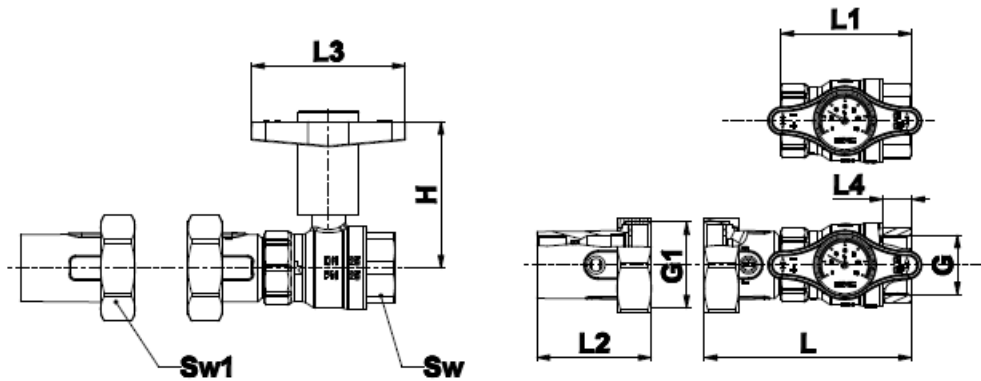

Codice	PN [bar]	DN	G* [mm]	G1* [pollici]	L [mm]	L1 [mm]	L2 [mm]	L3 [mm]	L4 [mm]	H [mm]	Sw	Sw1
1 4513 31	25	25	1"	1 1/2"	115	73	64	85	16	87	39	52

* Filetto femmina

☑ Materiali

Corpo valvola a sfera	Ottone forgiato secondo EB 12165, nichelato, CW617N
Dadi girevoli	filettatura secondo ISO 228
Sfera	Ottone forgiato secondo EB 12165, nichelato, CW617N
Vitone	Ottone forgiato secondo EB 12164, CW617N
Maniglia	Plastica (rossa, blu), PA66 GF30
Tenuta vitone	PTFE
Tenuta sfera	PTFE
Guarnizioni	EPDM

☑ Dati di funzionamento

Temperatura massima di funzionamento	-30...+150 °C (acqua 0,5 °C – 110 °C no vapore)
Pressione massima	25 bar
Pressione di apertura per valvola di non ritorno	200 mm W
Rapporto glicole propilene	25-50 %

Fluido:

Acqua di riscaldamento secondo ÖNORM H5195 o VDI-Standard 2035. È consentito l'uso di etilene o glicole propilenico in un rapporto di miscelazione del 25-50%. Le guarnizioni in EPDM possono essere influenzate da lubrificanti di oli minerali e quindi portare a malfunzionamenti delle guarnizioni in EPDM. Si prega di fare riferimento alla documentazione del produttore quando si utilizza glicole etilenico e prodotti a base di glicole propilenico per la protezione dal gelo e dalla corrosione.

☑ Utilizzo

Utilizzata come raccordo di chiusura nel riscaldamento centrale e in altri impianti e per il collegamento rapido della pompa di circolazione attraverso il dado libero. La valvola a sfera è utilizzata solo in due posizioni: aperta, chiusa.



Esempio di un sistema con componenti Herz

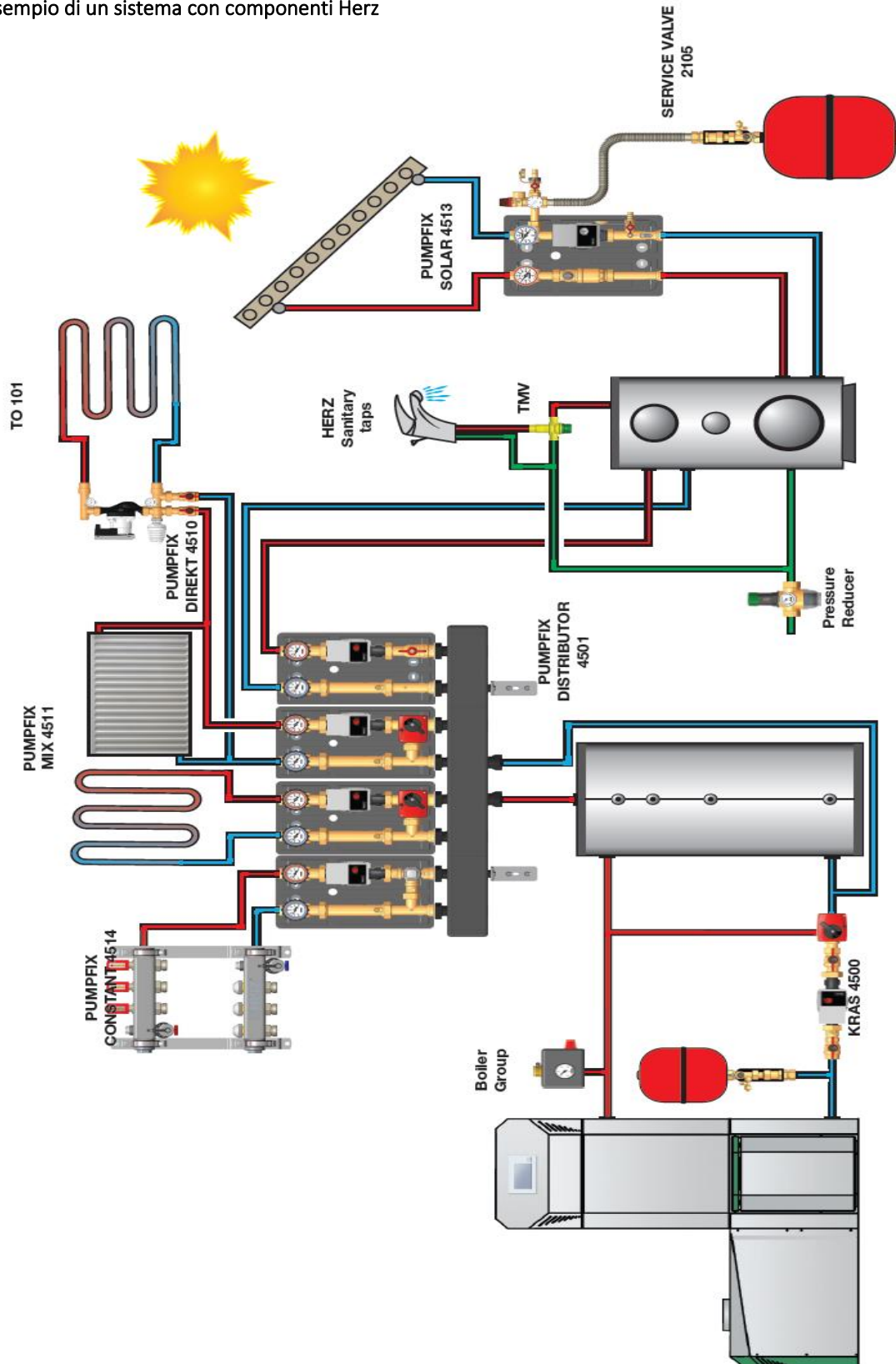

Tutti i dati contenuti in questo documento corrispondono alle informazioni esistenti al momento della stampa e hanno solo carattere informativo. Ci riserviamo eventuali modifiche e adeguamento al progresso tecnico. Le figure si intendono come simboli per i prodotti e possono quindi differire visivamente dal prodotto stesso. Differenze di colore possono dipendere dalla stampa. Vi possono essere anche delle differenze nei prodotti in funzione della nazione in cui sono distribuiti. Ci riserviamo eventuali modifiche delle specifiche tecniche e del funzionamento. Per domande rivolgetevi alla succursale HERZ a voi più vicina.

TABELLA SELEZIONE RAPIDA COLLEGAMENTO SISTEMI PUMPFIX DN20-25-32

SCHEMI VALIDI PER

- PUMPFIX DIREKT
- PUMPFIX MIX
- PUMPFIX SOLAR
- PUMPFIX A PUNTO FISSO

